

976 Potence Enfourchable Télescopique Mécanique

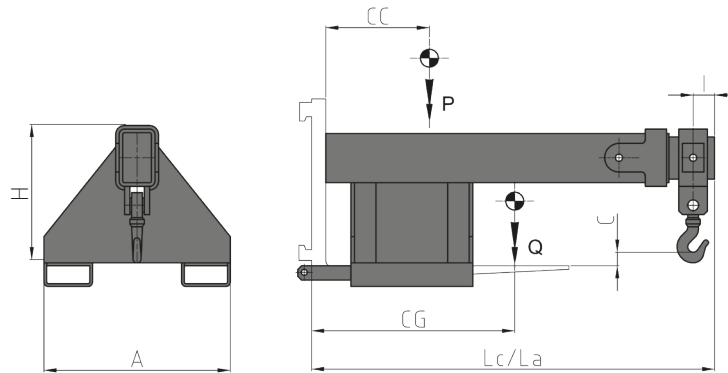

Caractéristiques:

- Accessoire encourchable.
- Manutention de charges suspendus.
- Utilisation de sangles ou chaînes.

Article	Capacité de L'accessoire	CDG Charge	Largeur	Hauteur	Longueur Ferme	Longueur Ouvert	Distance Trou	Hauteur Crochet	Centre de Gravité	Poids
N°	P (kg)	CC (mm)	A (mm)	H (mm)	Lc (mm)	La (mm)	I (mm)	C (mm)	CG (mm)	Q (kg)
45MFA6D001	2500	500	620	481	1376	1976	76	15	540	170
45MHY6D001	3500	500	720	580	1376	1976	76	20	250	250
45MLL6D001	5000	500	720	580	1376	1976	76	20	580	280
45MR04C001	8000	600	830	730	1486	2086	86	20	590	530

NOTE

Le chariot élévateur équipé avec un potence doit être homologué. La fourniture de l'accessoire ne comprend pas la fourniture de la documentation demandée pour l'homologation.