

917.T4 Double Positionneurs de Fourches avec TDL Intégré Constant (1-2-4 Palettes)

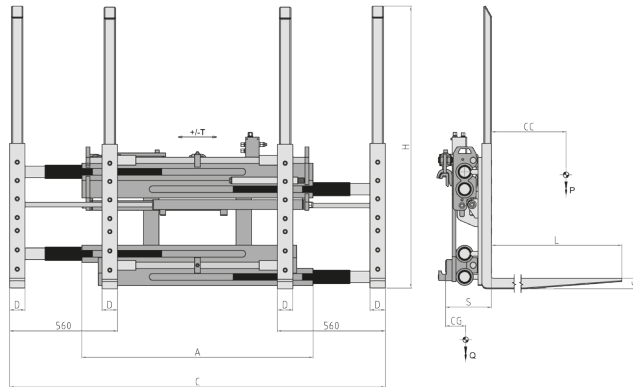

Fonctions hydrauliques: 2 | Pression max d'utilisation: 200 Bar

Caractéristiques:

• Manutention d'une ou deux palettes côte en côte, deux ou quatre en double profondeur. • Dimensions réduites des châssis. • Quatre fourches boulonnées avec talon renforcé et dossier de soutien du charge qui rendent simple l'opération de remplacement. • Manoeuvres rapides et simplifiées même dans des espaces confinés.

Équipements Spéciaux:

• Largeurs et/ou courses spéciales. • Fourches personnalisées. • Dossier de charge personnalisés. • Presseurs de charge avec dimensions et ouvertures sur mesure.

Article	Capacité de L'accessoire	CDG Charge	ISO	Largeur	Ouverture		Dimension Fourches	Hauteur Fourches	Course	Déport	Centre de Gravité	Poids
					C Min (mm)	C Max (mm)						
N°	P (kg)	CC (mm)	2328	A (mm)	C Min (mm)	C Max (mm)	DxGxL (mm)	H (mm)	T (mm)	S (mm)	CG (mm)	Q (kg)
15RFC3A1001	2500	1200	3a	1400	560	1940	80x60x2400	1460	± 100	225	480	1050
15RJ6A1001	3600	1200	4a	1400	560	1940	80x70x2400	1460	± 150	235	435	1320
15RKY4A1001	4600	1200	4a	1400	560	1940	80x70x2400	1460	± 150	235	445	1380

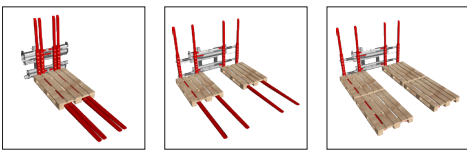

Débit d'Huile		
ISO	(L/min)	
	↔	↕
3	15	45
4	20	45

↔ Déplacement
↕ Ouverture
↕ Fermeture

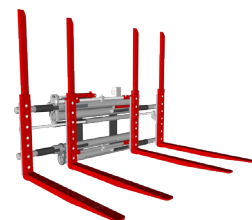

Pour d'autres Équipements Spéciaux, consultez notre catalogue