

## 917.T2 Doppelpalettenklammer mit separatem Seitenschieber (1-2 Paletten)

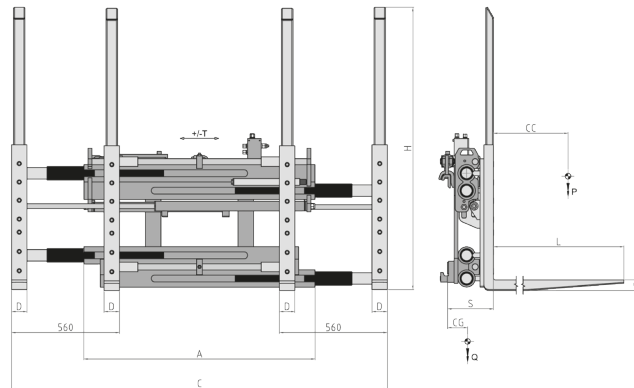

Erforderliche Hydraulikfunktionen: 2 | Maximaler Betriebsdruck: 200 Bar

### Merkmale:

• Handling von einer oder zwei Paletten nebeneinander. • Reduzierte Chassis-Abmessungen. • 4 Geschraubte Gabelzinken, mit verstärktem Haken und Stützrahmen der Lasten geliefert, um die Austauschvorgänge zu vereinfachen. • Einfache und leichte Aktion, auch auf engsten Räumen.

### Sonderausführungen:

• Sonder Breite und/oder Schub. • Kunden-anpassenden Gabelzinken. • Kundenspezifische Lastschutzgitter. • Kombinierbare Lasthalter mit anpassbaren Abmessungen und Öffnungen.

Artikel	Tragfähigkeit des Anbaugerätes	Lastschwerpunkt	ISO	Körperbreite	Öffnungsbereich		Gabelabmessungen	Gabelhöhe	Schub	Vorbaumaß	Eigenschwerpunkt	Gewicht
N°	P (kg)	CC (mm)	2328	A (mm)	C Min (mm)	C Max (mm)	DxGxL (mm)	H (mm)	T (mm)	S (mm)	CG (mm)	Q (kg)
15REA2A1004	2200	600	2a	1200	560	1940	80x40x1150	1460	± 100	224	205	480
15RFB2A1005	2500	600	2a	1200	560	1940	80x50x1150	1460	± 100	234	220	550
15RFB3A1005	2600	600	3a	1200	560	1940	80x50x1150	1460	± 100	234	210	550
15RHF3A1005	3200	600	3a	1200	560	1940	80x60x1150	1460	± 100	254	220	635
15RJV3A1003	4000	600	3a	1400	560	1940	80x60x1150	1460	± 100	254	195	650

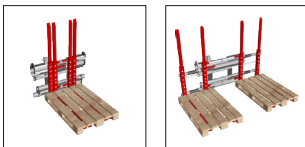

Durchflussmengen		
ISO	(L/min)	
	↔	↕
2	15	45
3	15	45

↕ Seitenschub  
↕ Öffnung  
↕ Schließung

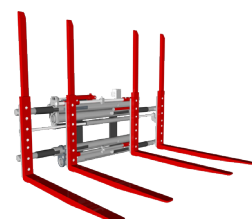

Weitere Sonderausführungen entnehmen Sie bitte unserem Katalog