

575 Posicionador de Horquillas

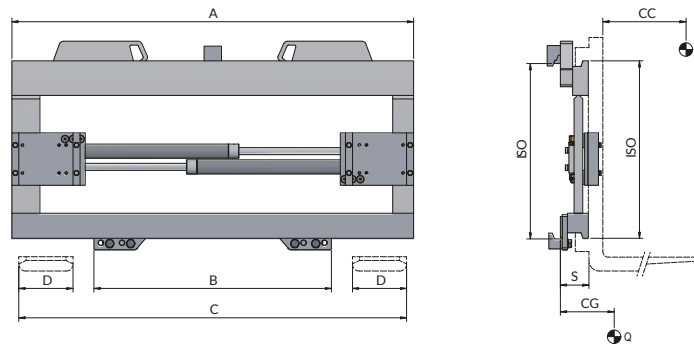

Funciones Hidráulicas: 1 | Presión Máx de Trabajo: 110 Bar

Características:

- Sistema de cilindros con Cajas Móviles (patentado ATIB Material Handling) para el movimiento constante y sincronizado de las horquillas.
- Levantamiento y posicionamiento de carga rápido y preciso.
- Válvula limitadora de presión.
- Se recomienda el uso de horquillas con longitud máxima de 1500 mm.
- Platos portahorquillas ajustables para horquillas de diferentes dimensiones.
- Reducción de daños a mercancías y palet.
- Simplificación de maniobras incluso en espacios estrechos.

Equipamientos Especiales:

- Anchuras y/o aperturas específicas.
- Horquillas estándar.
- Protectores de carga.

Item	Capacidad Implemento	Centro de Carga	ISO	Ancho del Tablero	Ancho Portahorquillas Min	Apertura		Ancho de las Horquillas	Espesor	Centro de Gravedad	Peso
						C Min (mm)	C Max (mm)				
N°	P (kg)	CC (mm)	2328	A (mm)	B (mm)	C Min (mm)	C Max (mm)	D (mm)	S (mm)	CG (mm)	Q (kg)
18LFA2C0021	2500	500	2	970	720	340	920	130	70	37	88
18LFA2C0022	2500	500	2	1040	720	340	990	130	70	38	93
18LFA2C0023	2500	500	2	1150	720	340	1100	130	70	40	99
18LLL3C0011	5000	500	3	1150	860	380	1100	150	80	44	141
18LLL3C0013	5000	500	3	1250	860	380	1200	150	80	45	150
18LLL3C0014	5000	500	3	1350	860	380	1300	150	80	46	160

Capacidad de Aceite

ISO	(L/min)
	↑ ↓
2	5
3	5

↑ Apertura
↓ Cierre

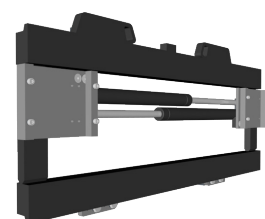

Para más Equipamientos Especiales consultar nuestro catálogo