

917.T4 Doppelpalettenklammer mit separatem Seitenschieber (1-2-4 Paletten)

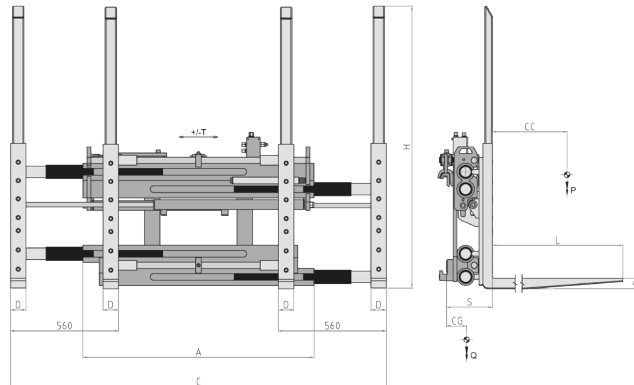

ERFORDERLICHE HYDRAULIKFUNKTIONEN: 2 | MAXIMALER BETRIEBSDRUCK: 200 Bar

Merkmale:

- Handling von einer oder zwei Paletten nebeneinander, oder vier Paletten in Doppeltiefe.
- Reduzierte Chassis-Abmessungen.
- 4 Geschraubten Gabelzinken, mit verstärktem Haken und Stützrahmen der Lasten geliefert, um die Austauschvorgänge zu vereinfachen.
- Einfache und leichte Aktion, auch auf engsten Räumen.

Sonderausführungen:

- Sonder Breite und/oder Schub.
- Kunden-anpassenden Gabelzinken.
- Kundenspezifische Lastschutzgitter.
- Kombinierbare Lasthalter mit anpassbaren Abmessungen und Öffnungen.

ART. N°	P (Kg)	CC (mm)	ISO 2328	A (mm)	C		DxGxL (mm)	H (mm)	T (mm)	S (mm)	CG (mm)	Q (Kg)
					Min (mm)	Max (mm)						
15RFC3A1001	2500	1200	III	1400	560	1940	80x60x2400	1460	± 100	225	480	1050
15RJ64A1001	3600	1200	IV	1400	560	1940	80x70x2400	1460	± 150	235	435	1320
15RKY4A1001	4600	1200	IV	1400	560	1940	80x70x2400	1460	± 150	235	445	1380



DURCHFLUSSMENGEN

ISO	(L/min)	
	↔	↔↔
III	15	45
IV	20	45

↔ Seitenschub
↔↔ Öffnung
↕ Schließung

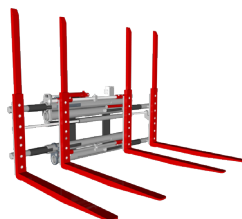

P TRAGFÄHIGKEIT DES ANBAUGERÄTES
CC LASTSCHWERPUNKT
A KÖRPERBREITE
C ÖFFNUNGSBEREICH
DxGxL GABELABMESSUNGEN
H GABELHOHE
T SCHUB
S VORBAUMAB
CG EIGENSCHWERPUNKT
Q GEWICHT

Weitere Sonderausführungen entnehmen Sie bitte unserem Katalog