

474.190 Fassklammer für zwei oder vier Fässer

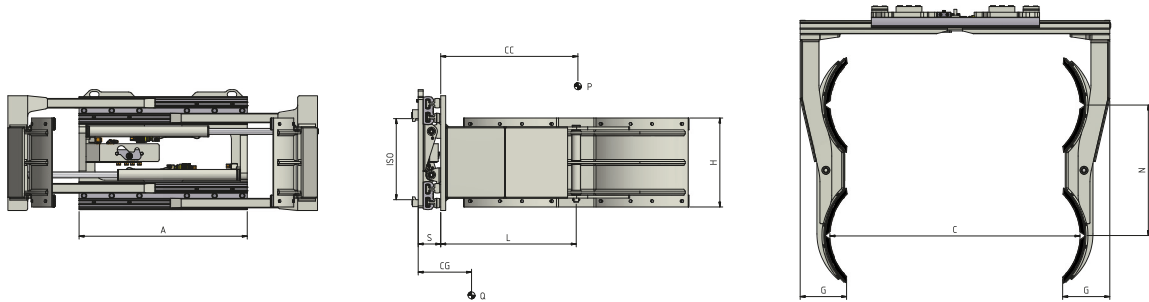

ERFORDERLICHE HYDRAULIKFUNKTIONEN: 1 | MAXIMALER BETRIEBSDRUCK: 175 Bar

Merkmale:

- Handling von 2 oder 4 Fässer gleichzeitig.
- Klemmkraft mit Hydraulikventil verstellbar.
- Druckbegrenzungsventil.
- Rückschlagventil.
- Regenerierventil.

Sonderausführungen:

- Kundenspezifische Breiten/Öffnungen der Klammern.
- Kundenspezifischen Armen.
- Lastschutzgitter.
- "V"-förmigen Seitenarmen zur Aufnahme von Fässern verschiedenes Durchmessers.
- Ventilblockseitenschub oder semi-integriertes Seitenschieber.

ART. N°	P (Kg)	CC (mm)	ISO 2328	A (mm)	C		GxHxL (mm)	N (mm)	S (mm)	CG (mm)	Q (Kg)
					Min (mm)	Max (mm)					
11L24AQ2C0001	1200	500	II	950	340	1340	236x450x690	660	109	360	340
11L24D62C0001	1900	500	II	1050	270	1520	238x450x700	660	137	321	510

DURCHFLUSSMENGEN

ISO	(L/min)	
	→ ←	
II	20	

*||← Klemmen

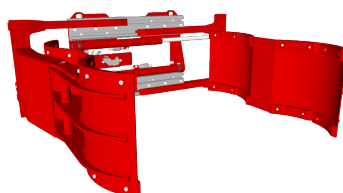

- P TRAGFÄHIGKEIT DES ANBAUGERÄTES
- CC LASTSCHWERPUNKT
- A KÖRPERBREITE
- C ÖFFNUNGSBEREICH
- GxHxL ARMABMESSUNGEN
- N ABSTAND
- S VORBAUMAB
- CG EIGENSCHWERPUNKT
- Q GEWICHT

Weitere Sonderausführungen entnehmen Sie bitte unserem Katalog