

474.24.180 Pinza para Electrodomésticos y Cartones con brazos oscilantes

► Hasta 24 electrodomésticos o Cajas de Cartón con una única toma.

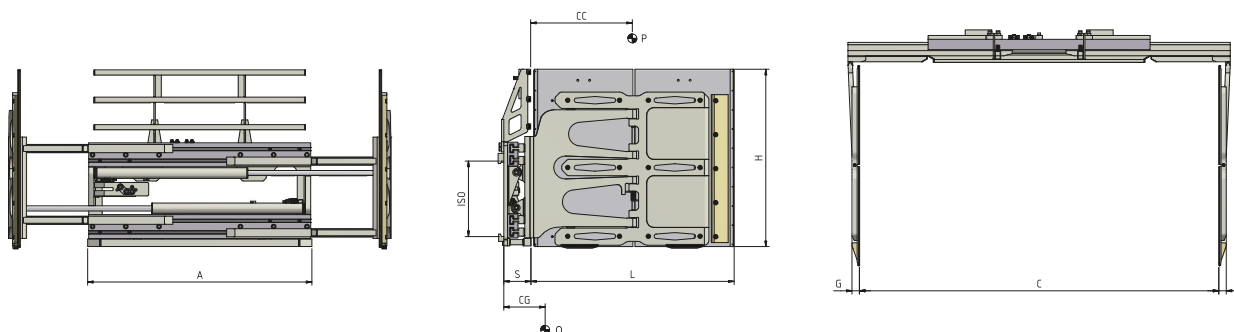

FUNCIONES HIDRÁULICAS: 1 | PRESIÓN MÁX DE TRABAJO: 175 Bar

Características:

- Manipulación de Electrodomésticos y Cartones, dispuestos en doble profundidad en más filas/niveles.
- Brazos con goma oscilantes.
- Fuerza de apriete ajustable con válvula hidráulica.
- Válvula de máxima presión.
- Válvula de bloque.
- Válvula regeneradora.
- Protector de carga para pinzas con altura superior a 1000 mm.

Equipamientos Especiales:

- Ancho/aperturas personalizables.
- Brazos personalizables.
- Extensiones de protectores de carga y estructuras de contención en los brazos.
- Placas de contacto unidas o separadas.
- Bloque mecánico de la oscilación de un brazo.
- Desplazador Lateral a válvula o separado.

ART. Nº	P (Kg)	CC (mm)	ISO 2328	A (mm)	C		GxHxL (mm)	S (mm)	CG (mm)	Q (Kg)
					Mín (mm)	Máx (mm)				
11L15D62A0004	1500	675	II	1380	420	2040	51x1200x1350	188	448	865
11L15D62A0005	1500	675	II	1550	460	2260	51x1200x1350	188	436	875
11L15D63A0006	1900	675	III	1850	560	2760	51x1200x1350	188	407	920
11L15D63A0007	1900	675	III	2000	460	2710	51x1200x1350	188	402	930
11L15D63A0008	2000	675	III	2050	420	2680	51x1200x1350	188	401	950

* Platos de contactos separados y protector de carga sobre brazos

CAPACIDAD DE ACEITE

ISO	(L/min)	
	→ ←	
II	20	
III	25	

*|← Apriete

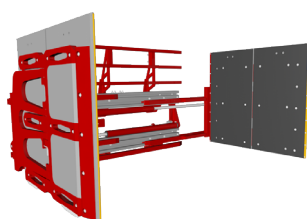

P CAPACIDAD IMPLEMENTO
CC CENTRO DE CARGA
A ANCHO DEL TABLERO
C APERTURA
GxHxL DIMENSIÓN BRAZOS
S ESPESOR
CG CENTRO DE GRAVEDAD
Q PESO

Para más Equipamientos Especiales consultar nuestro catálogo