

## 343 SM Pinza para Bobinas volcante frontal de 90° con brazos móviles

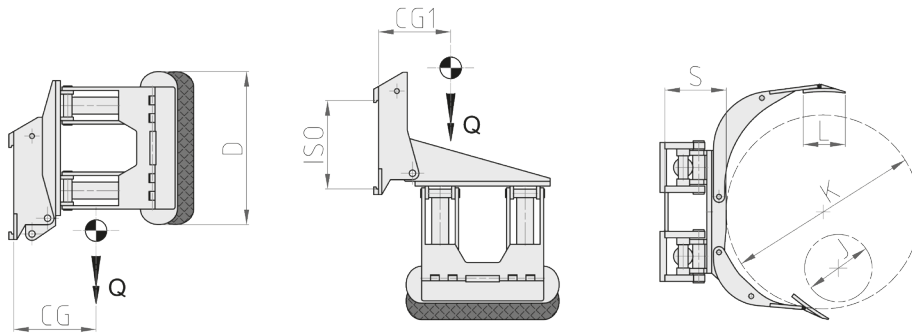

**FUNCIONES HIDRÁULICAS: 2 | PRESIÓN MÁX DE TRABAJO: 175 Bar**

### Características:

- Brazo corto móvil y brazo largo unido.
- Inclinación frontal de 90° para toma de bobinas en posición plana y longitudinal con respecto al eje de la Carretilla Elevadora.

### Equipamientos Especiales:

- Capacidades/aperturas personalizables.
- Platos de contacto personalizables.
- Pinza (rotatoria o fija) con brazos paralelos y dimensiones reducidas para operaciones de carga/descarga de contenedores.

ART. Nº	P (Kg)	ISO 2328	J (mm)	K (mm)	DxL (mm)	S (mm)	CG (mm)	CG1 (mm)	Q (Kg)
21K012G2C0001	900	II	250	1100	700x200	235	220	325	560
21K012G2C0002	900	II	250	1400	700x200	235	225	345	610
21K012Q2C0001	1300	II	250	1150	750x250	235	240	365	640
21K012Q2C0002	1300	II	250	1300	750x250	235	245	375	665
21K01342C0001	2000	II	250	1300	850x250	250	255	405	780
21K01343C0001	2000	III	250	1300	850x250	265	255	405	850
21K01343C0002	2000	III	250	1600	850x250	265	260	425	900
21K013G3C0001	2600	III	300	1300	900x250	300	265	435	1040
21K013G3C0002	2600	III	480	1600	900x250	300	275	465	1095
21K013Q3C0001	3000	III	250	1300	1015x300	310	280	460	1120
21K013W4C0001	3600	IV	480	1800	1050x300	320	285	510	1545

### CAPACIDAD DE ACEITE

ISO	(L/min)	
	+ +	↻
II	25	20
III	30	20
IV	35	25

+|+ Apriete  
↻ Vuelco

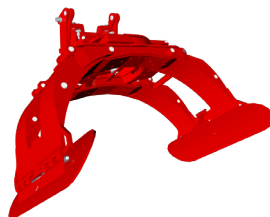

P CAPACIDAD IMPLEMENTO  
J/K DIÁMETRO BOBINAS  
DxL PLATOS  
S ESPESOR  
CG CENTRO DE GRAVEDAD  
CG1 CENTRO DE GRAVEDAD  
Q PESO

Para más Equipamientos Especiales consultar nuestro catálogo