

474.12.180 Karton- und Weiße-Ware-Klammer mit zwei pendelnden Seitenarmen

► Bis 12 Stk. Weiße-Waren oder Kartonen in einem einzelnen Klemmen.

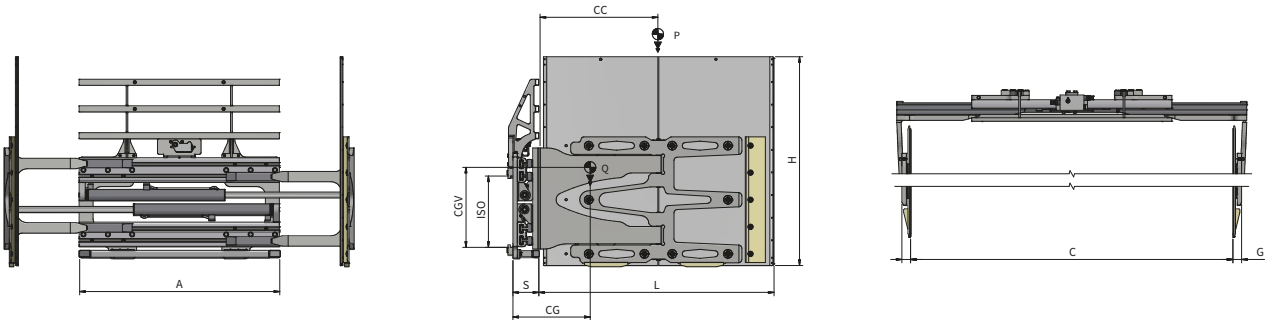

ERFORDERLICHE HYDRAULIKFUNKTIONEN: 1 | MAXIMALER BETRIEBSDRUCK: 175 Bar

Merkmale:

- Bewegung von Weiße-Waren und Kartonen, in Doppeltiefe, auf mehreren Reihe/Ebenen.
- Gummibeschichtete pendelnden Armen.
- Klemmkraft mit Hydraulikventil verstellbar.
- Druckbegrenzungsventil.
- Rückschlagventil.
- Regenerierventil.
- Lastschutzgitter für Klammer mit Armen mit Höhe mehr als mm 1000.

Sonderausführungen:

- Kundenspezifische Breiten/Öffnungen der Klammern.
- Kundenspezifischen Armen.
- Verlängerungen Lastschutzgitter und Begrenzungsstrukturen über Armen.
- Einzelne oder geteilte Klappe.
- Mechanische Sperrung des Pendelns auf einem Arm.
- Ventilblockseitenschub oder semi-integriertes Seitenschieber.

ART. N°	P (Kg)	CC (mm)	ISO 2328	A (mm)	C		GxHxL (mm)	S (mm)	CG (mm)	CGV (mm)	Q (Kg)
					Min (mm)	Max (mm)					
11L15AQ2A0039	1200	500	II	950	500	1740	51x1000x1000	149	385	297	328
11L15AQ2A0041	1200	650	II	950	500	1740	51x1000x1300	149	405	300	378
11L15AQ2A0043*	1200	675	II	950	500	1740	51x1200x1350	149	431	323	517
11L15AQ2A0045	1200	500	II	1050	500	1840	51x1000x1000	149	323	297	437
11L15AQ2A0047	1200	650	II	1050	500	1840	51x1000x1300	149	411	300	487
11L15AQ2A0049*	1200	675	II	1050	500	1840	51x1200x1350	149	437	322	523
11L15AQ2A0051	1200	500	II	1150	450	1850	51x1000x1000	149	332	298	425
11L15AQ2A0053	1200	650	II	1150	450	1850	51x1000x1300	149	421	301	475
11L15AQ2A0055*	1200	675	II	1150	450	1850	51x1200x1350	149	443	321	530

* Geteilten Kontaktplatten und Lastschutzgitter bündig mit dem Arm

DURCHFLUSSMENGEN

ISO	(L/min)
	→ ←
II	20

*||← Klemmen

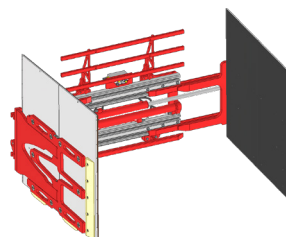

- P TRAGFÄHIGKEIT DES ANBAUERÄTES
- CC LASTSCHWERPUNKT
- A KÖRPERBREITE
- C ÖFFNUNGSBEREICH
- GxHxL ARMABMESSUNGEN
- S VORBAUMAB
- CG EIGENSCHWERPUNKT
- CGV SENKRECHTER EIGENSCHWERPUNKT
- Q GEWICHT

Weitere Sonderausführungen entnehmen Sie bitte unserem Katalog