

343 SF 90° nach vorne kippbare Rollenklammer mit kurzem starrem Arm

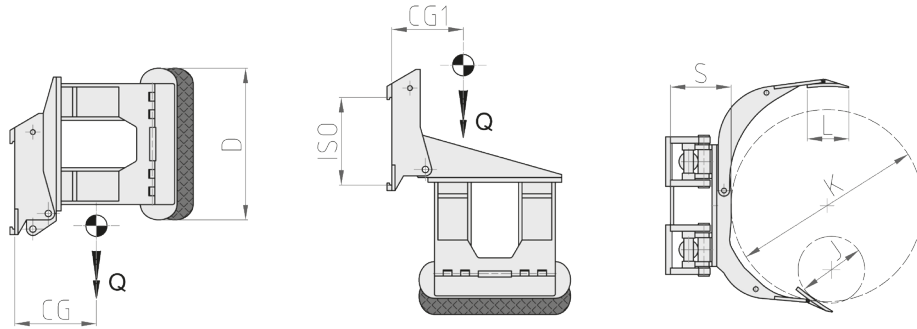

ERFORDERLICHE HYDRAULIKFUNKTIONEN: 2 | MAXIMALER BETRIEBSDRUCK: 175 Bar

Merkmale:

- Kurzer starrer Arm und langer gesamter Arm.
- 90° Vorder Umkippen zur Aufnahme senkrecht zum Stapler liegender Rollen.

Sonderausführungen:

- Kunden-anpassenden Tragfähigkeiten/Öffnungsbereichen.
- Kunden-anpassenden Aufnahme-Kontaktplatten.
- Klammer (drehbar oder feststehend) mit Parallelarmen mit reduzierten Gesamtabmessungen für Arbeiten zum Be- und Entladung des Behälters.

| ART. N° | P (Kg) | ISO 2328 | J (mm) | K (mm) | DxL (mm) | S (mm) | CG (mm) | CG1 (mm) | Q (Kg) |
|---------------|--------|----------|--------|--------|----------|--------|---------|----------|--------|
| 21K002G2C0001 | 900 | II | 350 | 1100 | 700x200 | 235 | 215 | 320 | 510 |
| 21K002G2C0002 | 900 | II | 350 | 1400 | 700x200 | 235 | 220 | 340 | 560 |
| 21K002Q2C0001 | 1300 | II | 400 | 1150 | 750x250 | 235 | 235 | 360 | 590 |
| 21K002Q2C0002 | 1300 | II | 400 | 1300 | 750x250 | 235 | 240 | 370 | 615 |
| 21K00342C0001 | 2000 | II | 400 | 1300 | 850x250 | 250 | 250 | 400 | 730 |
| 21K00343C0001 | 2000 | III | 400 | 1300 | 850x250 | 265 | 250 | 400 | 800 |
| 21K00343C0002 | 2000 | III | 400 | 1600 | 850x250 | 265 | 255 | 420 | 850 |
| 21K003G3C0001 | 2600 | III | 550 | 1300 | 900x250 | 300 | 260 | 430 | 990 |
| 21K003G3C0002 | 2600 | III | 750 | 1600 | 900x250 | 300 | 270 | 460 | 1040 |
| 21K003Q3C0001 | 3000 | III | 400 | 1300 | 1015x300 | 310 | 275 | 455 | 1070 |
| 21K003W4C0001 | 3600 | IV | 750 | 1800 | 1050x300 | 320 | 280 | 505 | 1495 |

DURCHFLUSSMENGEN

| ISO | (L/min) | |
|-----|---------|----|
| | → + | ↻ |
| II | 25 | 20 |
| III | 30 | 20 |
| IV | 35 | 25 |

→|+ Klemmen
↻ Umkippen

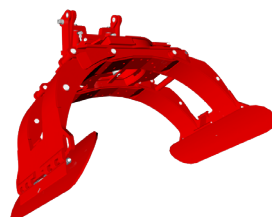

P TRAGFÄHIGKEIT DES ANBAUGERÄTES
J/K ROLLENDURCHMESSER
DxL DRUCKPLATTEN
S VORBAUMABß
CG EIGENSCHWERPUNKT
CG1 EIGENSCHWERPUNKT
Q GEWICHT

Weitere Sonderausführungen entnehmen Sie bitte unserem Katalog