

## 301.474.160 360° Endlos drehbare Fassklammer für ein oder zwei Fässer

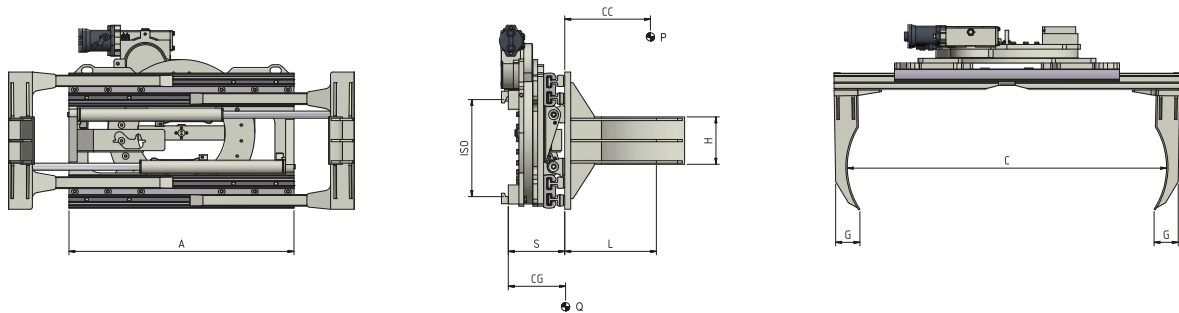

ERFORDERLICHE HYDRAULIKFUNKTIONEN: 2 | MAXIMALER BETRIEBSDRUCK: 175 Bar

### Merkmale:





- Klemmen und Drehung ein oder zwei Fässer gleichzeitig.
- Klemmkraft mit Hydraulikventil verstellbar.
- Druckbegrenzungsventil.
- Rückschlagventil.
- Regenerierventil.

### Sonderausführungen:

- Kundenspezifische Breiten/Öffnungen der Klammern.
- Kundenspezifischen Armen.
- Lastschutzgitter.
- "V"-förmigen Seitenarmen zur Aufnahme von Fässern verschiedenen Durchmessers.
- Ventilblockseitenschub oder semi-integriertes Seitenschieber.

ART. N°	P (Kg)	CC (mm)	ISO 2328	A (mm)	C		GxHxL (mm)	S (mm)	CG (mm)	Q (Kg)
					Min (mm)	Max (mm)				
11M23AQ2A0001	1200	330	II	950	490	1730	100x200x330	234	132	390
11M23BE2A0001	1400	330	II	950	450	1600	100x200x330	267	146	476

### DURCHFLUSSMENGEN

ISO	(L/min)		 Klemmen  Drehung
			
II	25	20	

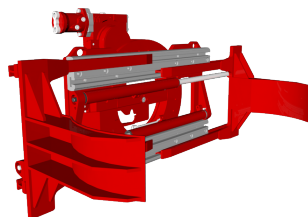

**P** TRAGFÄHIGKEIT DES ANBAUGERÄTES  
**CC** LASTSCHWERPUNKT  
**A** KÖRPERBREITE  
**C** ÖFFNUNGSBEREICH  
**GxHxL** ARMABMESSUNGEN  
**S** VORBAUMAB  
**CG** EIGENSCHWERPUNKT  
**Q** GEWICHT

Weitere Sonderausführungen entnehmen Sie bitte unserem Katalog