

828 Mât Simplex sans levée libre

Caractéristiques:

- Capacité de 1t jusqu'à 52t. • Destinés à de petits chariots, pour navettes laser, pour des applications navales. • Destinés à de gros chariots pour la manutention de container complets ou vides, à superposer jusqu'à la huitième rangées.

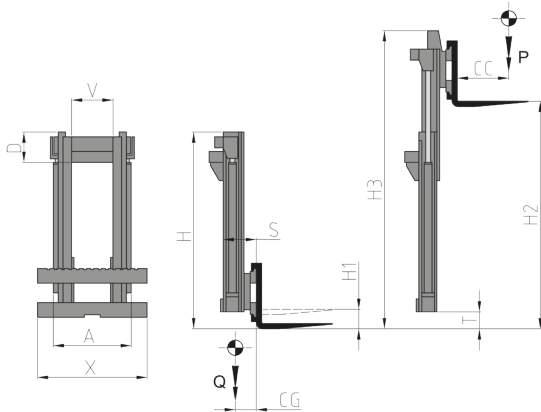

810.838 Mât Duplex avec levée libre

Caractéristiques:

- Capacité de 1t jusqu'à 52t. • Destinés à de petits chariots, pour navettes laser, pour des applications navales. • Destinés à de gros chariots pour la manutention de container complets ou vides, à superposer jusqu'à la huitième rangées. • Levée libre totale du tablier d'origine. • Destinées pour des travaux avec des encombrements réduits en hauteur avec la nécessité de superposer plusieurs palettes.

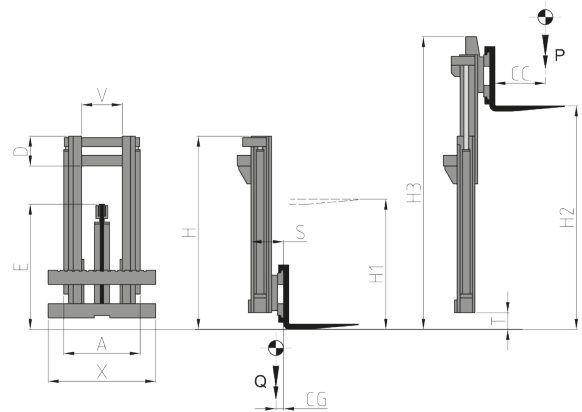

808.809 Mât Triplex avec levée libre

Caractéristiques:

- Capacité de 1t jusqu'à 52t. • Pour tous chariots frontaux/AGV/pour stations de travail fixes. • Grandes levées avec encombrement réduit en hauteur et levée libre totale du tablier d'origine.

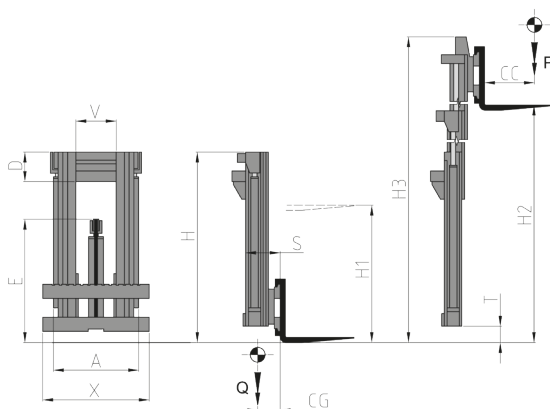

848 Mât Quadruplex avec levée libre

Caractéristiques:

- Pour tous chariots frontaux/AGV/pour stations de travail fixes. • Grandes levées avec encombrement réduit en hauteur et levée libre totale du tablier d'origine (réduction de l'encombrement quand le mât est fermé avec des levées supérieures par rapport aux mâts triplex).

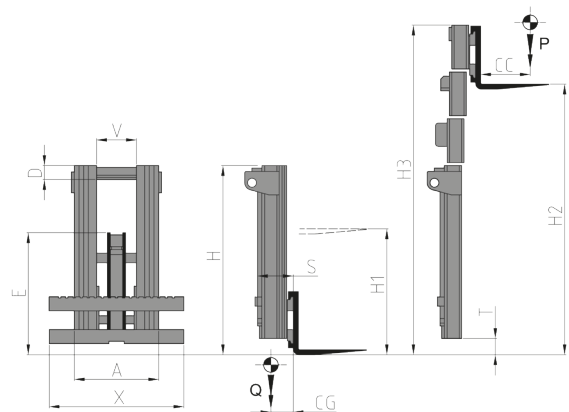

NOTE

Pour chaque mât on peut fournir les installations hydrauliques/électriques, TDL et positionneurs des fourches, ainsi que des accessoires spécifiques de manutention.