

575 Posicionador de Horquillas

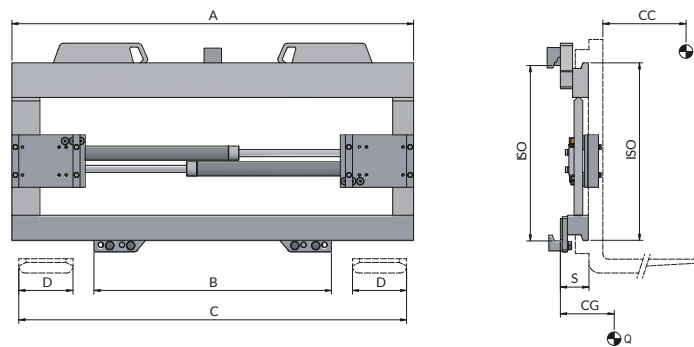

FUNCIONES HIDRÁULICAS: 1 | PRESIÓN MÁX DE TRABAJO: 110 Bar

Características:

- Sistema de cilindros con Cajas Móviles (patentado ATIB) para el movimiento constante y sincronizado de las horquillas.
- Levantamiento y posicionamiento de carga rápido y preciso.
- Válvula limitadora de presión.
- Se recomienda el uso de horquillas con longitud máxima de 1500 mm.
- Platos portahorquillas ajustables para horquillas de diferentes dimensiones.
- Reducción de daños a mercancías y palet.
- Simplificación de maniobras incluso en espacios estrechos.

Equipamientos Especiales:

- Anchuras y/o aperturas específicas.
- Horquillas estándar.
- Protectores de carga.

ART. Nº	P (Kg)	CC (mm)	ISO 2328	A (mm)	B (mm)	C		D (mm)	S (mm)	CG (mm)	Q (Kg)
						Mín (mm)	Máx (mm)				
18LFA2C0021	2500	500	II	970	720	340	920	130	70	37	88
18LFA2C0022	2500	500	II	1040	720	340	990	130	70	38	93
18LFA2C0023	2500	500	II	1150	720	340	1100	130	70	40	99
18LLL3C0011	5000	500	III	1150	860	380	1100	150	80	44	141
18LLL3C0013	5000	500	III	1250	860	380	1200	150	80	45	150
18LLL3C0014	5000	500	III	1350	860	380	1300	150	80	46	160

🔧 CAPACIDAD DE ACEITE

ISO	(L/min)
	↔
II	5
III	5

↔ Apertura/Cierre

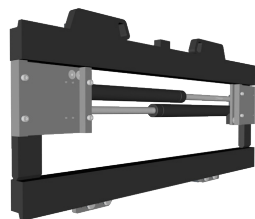

- P CAPACIDAD IMPLEMENTO
- CC CENTRO DE CARGA
- A ANCHO DEL TABLERO
- B ANCHO PORTAHORQUILLAS MÍN
- C APERTURA
- D ANCHO DE LAS HORQUILLAS
- S ESPESOR
- CG CENTRO DE GRAVEDAD
- Q PESO

Para más Equipamientos Especiales consultar nuestro catálogo