

61 Fourches Téléscoquiques

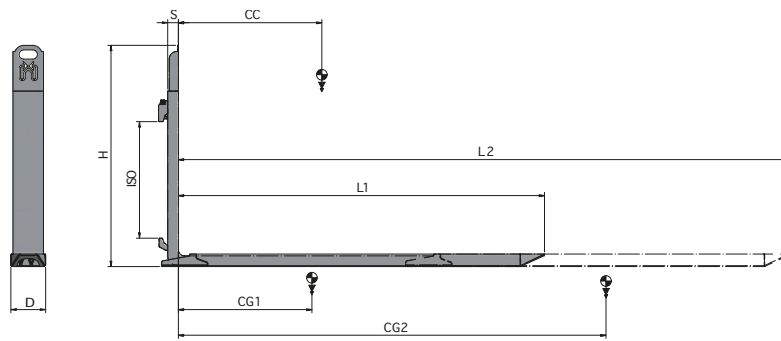

FONCTIONS HYDRAULIQUES: 1 | PRESSION MAXI D'UTILISATION: 175 Bar

Caractéristiques:

- Accessoires hydrauliques.
- Manutention de marchandises palettisées en double profondeur.
- Encombrement réduit pour manutention dans les espaces réduits.
- Un seul vérin qui permet l'usage de fourches à section réduite et plus grande force de poussée/tirage.
- Boîtier de régulation hydraulique qui règle le synchronisme entre les deux fourches.
- Valve diviseur de débit.
- Bloque Palette.

Équipements Spéciaux:

- Fourches personnalisées.
- Bloque Palette personnalisables sans ou avec Dossieret de Charge.

ART. N°	P (Kg)	CC (mm)	ISO 2328	D (mm)	G (mm)	H (mm)	L1 (mm)	L2 (mm)	S (mm)	CG1 (mm)	CG2 (mm)	Q (Kg)
53UFA2A150	1700	600	II	128	41	725	1200	2000	35+5	360	498	119
53UFA2A143	1700	600	II	128	41	725	1350	2350	35+5	428	608	128
53UFA2A139	2500	600	II	133	58	725	1000	1650	53	349	481	151
53UFA2A133	2500	600	II	133	58	725	1150	1950	53	402	560	163
53UFA2A126	2500	600	II	133	58	725	1250	2150	53	447	629	174
53UFA2A119	2500	600	II	133	58	725	1350	2350	53	493	699	183
53UKQ3A039	4500	600	III	163	58	850	1150	1950	53	375	511	218
53UKQ3A028	4500	600	III	163	58	850	1250	2150	53	418	575	232
53UKQ3A033	4500	600	III	163	58	850	1350	2350	53	462	641	247

DEBIT D'HUILE

ISO	(L/min)
	↑↓
II	20
III	20

↑ Ouverture
↓ Fermeture



P CAPACITÉ PAR PAIRE
CC CDG CHARGE
D/G SECTION FOURCHE
H HAUTEUR
L1/L2 LONGUEUR
S DEPORT
CG1/2 CENTRE DE GRAVITÉ
Q POIDS PAR PAIRE

Pour d'autres Équipements Spéciaux, consultez notre catalogue