

Mehrfachpalettenklammern

Das Modell 917.T2 erlaubt das Handling von einer oder zwei Paletten nebeneinander; der mäßige Rahmen erleichtert die Bewegung auch in beengten Räumen. Die Anschraubgabelzinken vereinfachen die Ersetzung und sind serienmäßig mit verstärkten Knicken und Lasthaltern ausgestattet. Der separate Seitenschub fördert weiterhin das Aufgabeln der Paletten.

917.T2 DOPPELPALETTENKLAMMER MIT SEPARATEM SEITENSCHIEBER

FÜR 1-2 PALETTEN

ARTIKELNUMMER	TRAGFÄHIGKEIT DES ANBAUGERÄTES (P) Kg	LSP (CC) mm	ISO 2328 FEM	KÖRPERBREITE (A) mm	ÖFFNUNGSBEREICH (C MIN) mm (C MAX) mm		GABELZINKEN (DxGxL) mm (H) mm		SCHUB (T) mm	VORBAUMAB (S) mm	ESP (CG) mm	GEWICHT (Q) Kg
15REA2A1004	2200	600	II	1200	560	1940	80x40x1150	1460	100	224	205	480
15RFB2A1005	2500	600	II	1200	560	1940	80x50x1150	1460	100	234	220	550
15RFB3A1005	2600	600	III	1200	560	1940	80x50x1150	1460	100	234	210	550
15RHF3A1005	3200	600	III	1200	560	1940	80x60x1150	1460	100	254	220	635
15RJV3A1003	4000	600	III	1400	560	1940	80x60x1150	1460	100	254	195	650

Erforderliche Hydraulikfunktionen: 2 | Maximaler Betriebsdruck: 200 bar

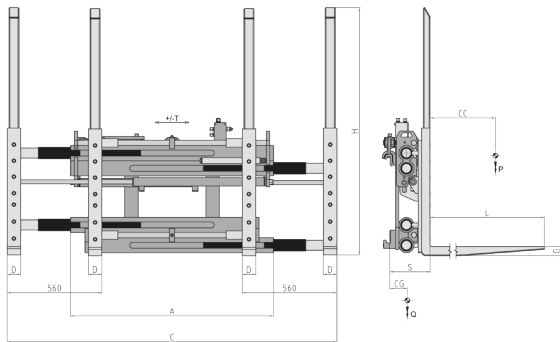

OPTIONEN

- Kit Schläuche mit Anschlüssen.
- Kit Schläuche mit Schnellwechselkupplungen.
- Manometer.
- Bronzegleitplatten.
- Schnellwechsellvorrichtungen.
- Magnetventil mit elektrischer Anlage (Spannungsangabe erforderlich).
- Druckbegrenzungsventil.
- Automatisches Schmiersystem für separaten Seitenschieber.

ZUSÄTZLICHE AUSRÜSTUNG AUF ANFRAGE

- Sonderbreite und/oder Sonderschub lieferbar.
- Gabelzinken verschiedener Querschnitte und Längen lieferbar.
- Lastschutzgitter verschiedener Breiten und Höhen lieferbar.
- Auf Anfrage können die Mehrfachpalettengeräte mit Lasthaltern nach kundenspezifischen Maßen und Öffnungsbereichen kombiniert werden.

DURCHFLUSSMENGEN

Fettgedruckte Werte betreffen die Durchflussmenge des Seitenschiebers.

TYP	ISO 2328 - FEM	MIN. ÖLMENGE (L/min)	MAX. ÖLMENGE (L/min)	OPTIMALE ÖLMENGE (L/min)
917.T2	ALLE	30/10	50/20	45/15

- A - Wellengabeln
- B - Angeschraubte Gabeln
- C - Angeschweißte Gabeln
- D - Teleskopgabeln

