

# Mehrfachpalettenklammern

Das Modell 917.4 erlaubt das Handling von einer oder zwei Paletten nebeneinander, oder vier Paletten in Doppeltiefe; der mäßige Rahmen erleichtert die Bewegung auch in beengten Räumen. Die Anschraubgabelzinken vereinfachen die Ersetzung und werden serienmäßig mit verstärkten Knicken und Lasthaltern ausgestattet.

## 917.4 DOPPELPALETTENKLAMMER

FÜR 1-2-4 PALETTEN

ARTIKELNUMMER	TRAGFÄHIGKEIT DES ANBAUGERÄTES (P) Kg	LSP (CC) mm	ISO 2328 FEM	KÖRPERBREITE (A) mm	ÖFFNUNGSBEREICH (C MIN) mm (C MAX) mm		GABELZINKEN (DxGxL) mm (H) mm		VORBAUMAß (S) mm	ESP (CG) mm	GEWICHT (Q) Kg
15RFC3A0001	2500	1200	III	1400	560	1940	80x60x2400 1460		200	480	980
15RJ64A0001	3600	1200	IV	1400	560	1940	80x70x2400 1460		210	435	1250
15RKY4A0001	4600	1200	IV	1400	560	1940	80x70x2400 1460		210	445	1310

Erforderliche Hydraulikfunktionen: 1 | Maximaler Betriebsdruck: 200 bar

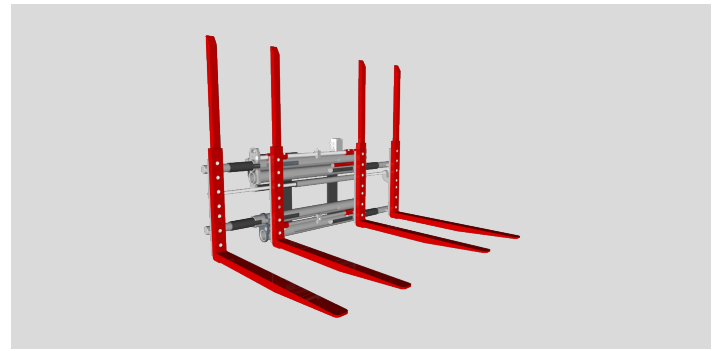
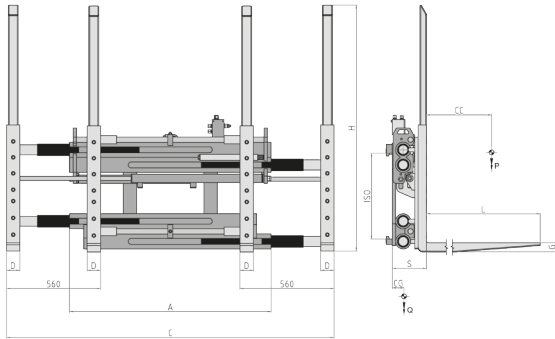

### OPTIONEN

- Kit Schläuche mit Anschlüssen.
- Kit Schläuche mit Schnellwechselkupplungen.
- Manometer.
- Bronzegleitplatten.
- Schnellwechsellvorrichtungen.
- Magnetventil mit elektrischer Anlage (Spannungsangabe erforderlich).
- Druckbegrenzungsventil.
- Automatisches Schmiersystem für separaten Seitenschieber.

### ZUSÄTZLICHE AUSRÜSTUNG AUF ANFRAGE

- Sonderbreite und/oder Sonderschub lieferbar.
- Gabelzinken verschiedener Querschnitte und Längen lieferbar.
- Lastschutzgitter verschiedener Breiten und Höhen lieferbar.
- Auf Anfrage können die Mehrfachpalettengeräte mit Lasthaltern nach kundenspezifischen Maßen und Öffnungsbereichen kombiniert werden.

### DURCHFLUSSMENGEN

TYP	ISO 2328 - FEM	MIN. ÖLMENGE (L/min)	MAX. ÖLMENGE (L/min)	OPTIMALE ÖLMENGE (L/min)
917.4	ISO 3	30	50	45
917.4	ISO 4	30	50	45

- A - Wellengabeln
- B - Angeschraubte Gabeln
- C - Angeschweißte Gabeln
- D - Teleskopgabeln

