

Dispositifs Multipalettes

Le modèle 917.2 permet la manutention d'une, ou deux palettes côte en côte, les dimensions réduites du châssis rendent simple les opérations en espaces réduits. Les quatre fourches boulonnées rendent simple l'opération de remplacement et sont fournies en série avec talon renforcé et dossierets de soutien du charge.

917.2 DOUBLE POSITIONNEURS DE FOURCHES

POUR 1 - 2 PALETTES

REFERENCE	CAPACITÉ (P) Kg	CDG CHARGE (CC) mm	ISO 2328 FEM	LARGEUR (A) mm	OUVERTURE (C MIN) mm (C MAX) mm		FOURCHES (DxGxL) mm (H) mm		DEPORT (S) mm	CENTRE DE GRAVITÉ (CG) mm	POIDS (Q) Kg
15REA2A0004	2200	600	II	1200	560	1940	80x40x1150	1460	154	190	450
15RFB2A0005	2500	600	II	1200	560	1940	80x50x1150	1460	164	205	495
15RFB3A0005	2600	600	III	1200	560	1940	80x50x1150	1460	164	210	535
15RHF3A0005	3200	600	III	1200	560	1940	80x60x1150	1460	174	220	605
15RJV3A0003	4000	600	III	1400	560	1940	80x60x1150	1460	174	195	620

Fonctions hydrauliques demandées: 1 | Pression maxi d'utilisation: 200 bar

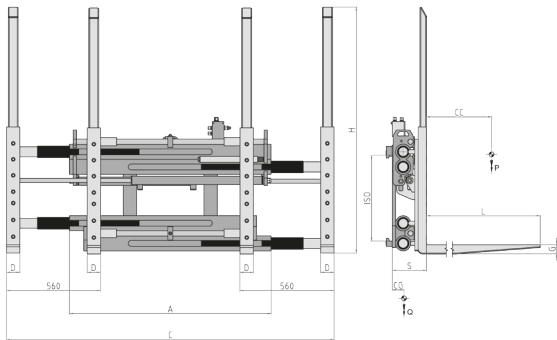

OPTIONS

- Kit Tuyaux et Raccords.
- Kit Tuyaux et Raccords Rapides.
- Manomètre.
- Cales d'usure en Bronze.
- Accrochages Rapides Mécaniques.
- Electrovalve pour fractionnement d'une fonction hydraulique avec Kit Installation Électrique (préciser le voltage).
- Valve Limiteur de Pression.
- Système de Graissage Automatique pour Déplacement Lateral Semi-Intégré Constant.

SUPPLÉMENTS SUR DEMANDE

- Dispositifs Multipalettes avec largeurs et/ou courses spéciales.
- Fourches de n'importe quelle sections et longueur.
- Dossierets de Charge de différents largeurs et hauteurs.
- Presseurs de Charge.

DÉBIT D'HUILE

TYPE	ISO 2328 - FEM	CAPACITÉ MIN (L/min)	CAPACITÉ MAX (L/min)	CAPACITÉ CONSEILLÉE (L/min)
917.2	TOUTES	30	50	45

- A - Fourches Pin-Type
- B - Fourches Boulonnées
- C - Fourches Soudées
- D - Fourches Télescopiques

