

# Seitenschieber

Seitenschieber ermöglichen die seitliche Verschiebung der Last, quer zur Fahrtrichtung, um die Aufnahme und die Be-/Entladung der Last zu vereinfachen, was unnötige und störende Manöver mit dem Stapler spart.

## 209 SEITENSCHIEBER ISO2

ARTIKELNUMMER	TRAGFÄHIGKEIT DES ANBAUGERÄTES (P) Kg	LSP (CC) mm	ISO 2328 FEM	KÖRPERBREITE (A) mm	MIN GABELTRÄGERBREITE (B) mm	SCHUB (T) mm	VORBAUMAB (S) mm	ESP (CG) mm	GEWICHT (Q) Kg
03LFA2C3001	2500	500	II	920	860	100	63	34	48
03LFA2C3008	2500	500	II	970	910	100	63	35	49
03LFA2C3003	2500	500	II	1000	940	100	63	36	50
03LFA2C3004	2500	500	II	1020	960	100	63	36	51
03LFA2C3005	2500	500	II	1040	980	100	63	36	52
03LFA2C3006	2500	500	II	1100	1040	100	63	37	55
03LFA2C3007	2500	500	II	1150	1090	100	63	38	57

Erforderliche Hydraulikfunktionen: 1 | Maximaler Betriebsdruck: 200 bar

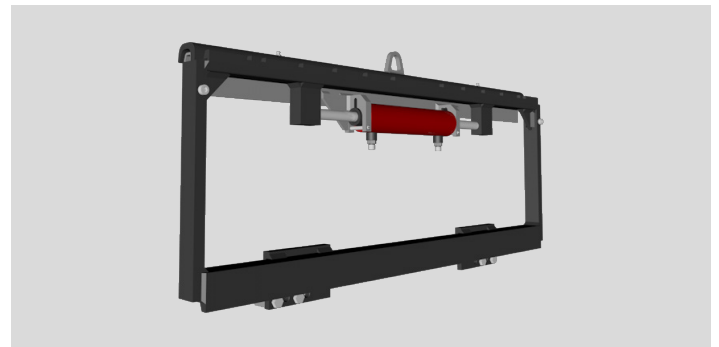
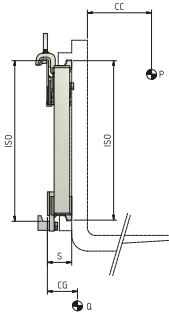
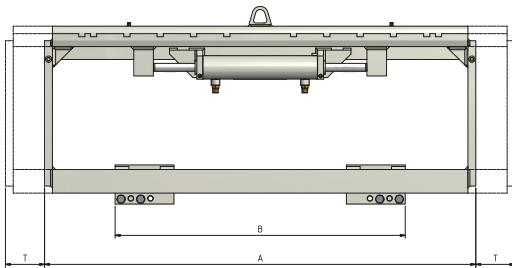

### OPTIONEN

- Kit Schläuche mit Anschlüssen.
- Kit Schläuche mit Schnellwechselkupplungen.
- Manometer.
- Bronzegleitplatten.
- Schnellwechsellvorrichtungen.
- Durchbohrungen für Lastschutzzitter.
- Sonderbreite und/oder Sonderschub lieferbar.

### ZUSÄTZLICHE AUSRÜSTUNG AUF ANFRAGE

- Lastschutzzitter verschiedener Breiten und Höhen.
- Gabelzinken verschiedener Querschnitte und Längen.

### DURCHFLUSSMENGEN

TYP	ISO 2328 - FEM	MIN. ÖLMENGE (L/min)	MAX. ÖLMENGE (L/min)	OPTIMALE ÖLMENGE (L/min)
209	ISO 2	5	15	10

