

Die Klammern der BR 116.131, mit dünnen Seitenarmen vollständig durchgeschweißt, sind besonders geeignet für die Aufnahme von Ballen jeder Art: Papier, Karton, Kunststoff, Schrott und sonstige. Die Klammerkraft, welche durch ein hydraulisches Ventil einstellbar ist, ermöglicht einen sicheren Transport der Last; alle Klammern sind serienmäßig mit Druckbegrenzungsventil, Rückschlagventil und Regenerierventil ausgerüstet. Die min. und max. Öffnungen, sowie die Abmessungen der Seitenarme, können an spezifische Anforderungen angepasst werden. Auf Anfrage können die Klammern mit separatem Seitenschieber oder mit Ventilblockseitenschub geliefert werden.

116.131 BALLENKLAMMER MIT SCHMALEN ARMEN

ARTIKELNUMMER	TRAGFÄHIGKEIT DES ANBAUGERÄTES (P) Kg	LSP (CC) mm	ISO 2328 FEM	KÖRPERBREITE (A) mm	ÖFFNUNGSBEREICH (C MIN) mm (C MAX) mm		ARMABMESSUNGEN (GxHxL) mm	VORBAUMAB (S) mm	ESP (CG) mm	GEWICHT (Q) Kg
11G07KQ3A0005	4500	500	III	1400	630	2260	90x450x1200	185	210	1115
11G07KQ3A0006	4500	500	III	1400	620	2250	90x450x1400	185	230	1165
11G07KQ3A0007	4500	500	III	1400	610	2240	90x450x1600	185	250	1220
11G07KQ3A0008	4500	500	III	1700	630	2560	90x450x1200	185	200	1175
11G07KQ3A0009	4500	500	III	1700	620	2550	90x450x1400	185	220	1225
11G07KQ3A0010	4500	500	III	1700	610	2540	90x450x1600	185	240	1280
11G07LL4A0012	5000	600	IV	1600	660	2500	90x450x1200	185	177	1340
11G07LL4A0013	5000	600	IV	1600	650	2490	90x450x1400	185	195	1400
11G07LL4A0014	5000	600	IV	1600	640	2480	90x450x1600	185	237	1450
11G07LL4A0015	5000	600	IV	1700	760	2800	90x450x1200	185	158	1400
11G07LL4A0016	5000	600	IV	1700	750	2790	90x450x1400	185	191	1450
11G07LL4A0017	5000	600	IV	1700	740	2780	90x450x1600	185	215	1490
11G07NC4A0010	6000	600	IV	1600	660	2500	90x450x1200	185	169	1400
11G07NC4A0011	6000	600	IV	1600	650	2490	90x450x1400	185	197	1450
11G07NC4A0012	6000	600	IV	1600	640	2480	90x450x1600	185	231	1500
11G07NC4A0013	6000	600	IV	1700	760	2800	90x450x1200	185	149	1450
11G07NC4A0014	6000	600	IV	1700	750	2790	90x450x1400	185	186	1500
11G07NC4A0015	6000	600	IV	1700	740	2780	90x450x1600	185	209	1550
11G07Q44A0014	7000	600	IV	1800	650	2690	95x450x1200	215	185	1675
11G07Q44A0015	7000	600	IV	1800	640	2680	95x450x1400	215	199	1725
11G07Q44A0016	7000	600	IV	1800	630	2670	95x450x1600	215	227	1775
11G07Q44A0017	7000	600	IV	2000	850	3290	95x450x1200	215	158	1860
11G07Q44A0018	7000	600	IV	2000	840	3280	95x450x1400	215	189	1910
11G07Q44A0019	7000	600	IV	2000	830	3270	95x450x1600	215	217	1960
11G07QZ4A0009	8000	600	IV	1800	650	2690	95x450x1200	215	172	1720
11G07QZ4A0010	8000	600	IV	1800	640	2680	95x450x1400	215	199	1770
11G07QZ4A0011	8000	600	IV	1800	630	2670	95x450x1600	215	228	1820
11G07QZ4A0012	8000	600	IV	2000	850	3290	95x450x1200	215	152	1940
11G07QZ4A0013	8000	600	IV	2000	840	3280	95x450x1400	215	189	1990
11G07QZ4A0014	8000	600	IV	2000	830	3270	95x450x1600	215	213	2040

Erforderliche Hydraulikfunktionen: 1 | Maximaler Betriebsdruck: 175 bar

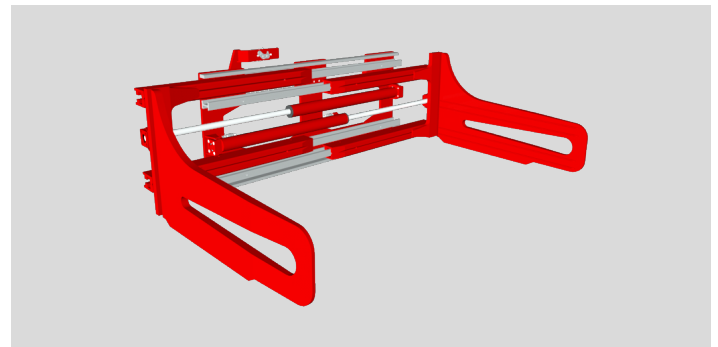
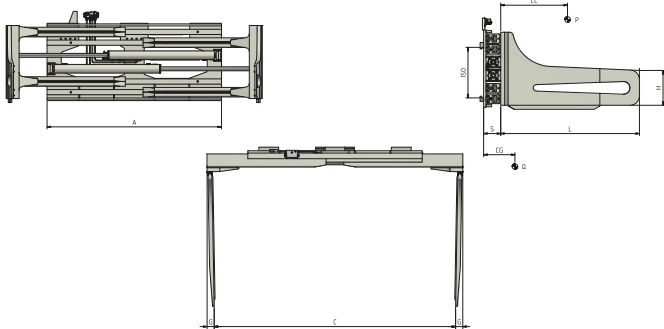

OPTIONEN

- Kit Schläuche mit Anschlüssen. • Kit Schläuche mit Schnellwechselkupplungen. • Manometer. • Bronzegleitplatten. • Schnellwechselvorrichtungen. • Magnetventil mit elektrischer Anlage (Spannungsangabe erforderlich). • Druckbegrenzungsventil, Rückschlagventil und Ventil zum schnelleren Öffnen. • Druckbegrenzungsventil auf 3 verschiedene Drücke einstellbar. • Handgesteuertes Druckkontrollsystem mit Manometer und Signallampe. • Elektronikgesteuertes Druckkontrollsystem mit Schalttafel und Signallampe. • Automatisches Druckkontrollsystem. • Ventilblockseitenschub. • Separater Seitenschieber. • Automatisches Schmiersystem für separaten Seitenschieber.

- Schnellwechselvorrichtung der Arme am Klammerkörper (bis/ über 3500 Kg). • Schnellwechselvorrichtung des Armpaares (bis/ über 3500 Kg). • Zylinderschutzblech. • Verschleißleisten unter dem Rahmen. • Verschleißleisten unter den Seitenarmen.

ZUSÄTZLICHE AUSRÜSTUNG AUF ANFRAGE

- Sonderbreite und/oder Sonderschub lieferbar. • Lastschutzgitter verschiedener Breite und Höhe verfügbar; serienmäßig auf Karton- und Weiße-Ware-Klammern mit Seitenarmen höher als 1.000 mm eingebaut. • Seitenarmen verschiedener Höhe und Länge erhältlich.

DURCHFLUSSMENGEN

TYP	ISO 2328 - FEM	MIN. ÖLMENGE (L/min)	MAX. ÖLMENGE (L/min)	OPTIMALE ÖLMENGE (L/min)
116.131	ISO 3	15	40	25
116.131	ISO 4	20	40	30

