

474.24.180 Pinza per Elettrodomestici e Cartoni con ganasce oscillanti

► Fino a 24 Elettrodomestici o Cartoni con una sola presa.

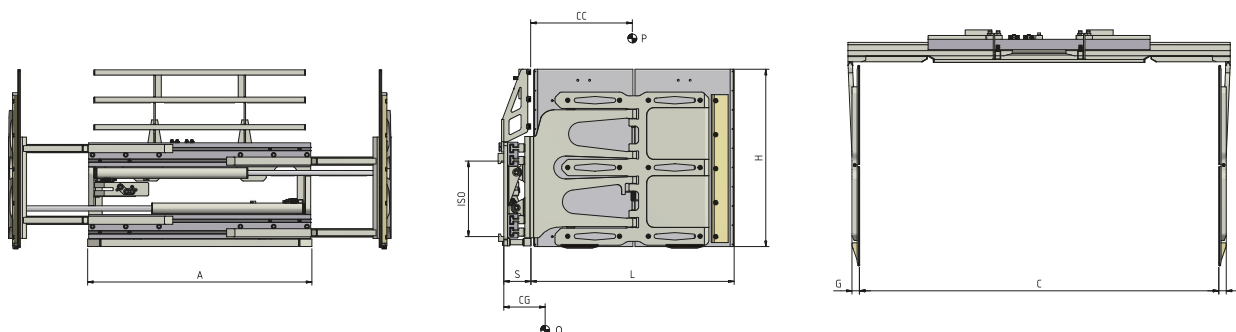

FUNZIONI IDRAULICHE: 1 | PRESSIONE MAX DI ESERCIZIO: 175 Bar

Caratteristiche:

- Movimentazione Elettrodomestici e Cartoni, disposti in doppia profondità, su più file/livelli.
- Ganasce gommata oscillanti.
- Forza di serraggio regolabile con Valvola Idraulica.
- Valvola di Massima Pressione.
- Valvola di Blocco.
- Valvola Rigeneratrice.
- Telaio reggicarico per pinze con ganasce di altezza superiore a 1000 mm.

Allestimenti Speciali:

- Larghezze/aperture pinze personalizzabili.
- Ganasce personalizzabili.
- Estensioni telai reggicarico e strutture di contenimento sopra Ganasce.
- Antone singolo o sdoppiato.
- Bloccaggio meccanico sull'oscillazione di una ganasce.
- Traslatore a valvola o semi-incorporato.

ART. N°	P (Kg)	CC (mm)	ISO 2328	A (mm)	C		GxHxL (mm)	S (mm)	CG (mm)	Q (Kg)
					Min (mm)	Max (mm)				
11L15D62A0004*	1500	675	II	1380	420	2040	51x1200x1350	188	448	865
11L15D62A0005*	1500	675	II	1550	460	2260	51x1200x1350	188	436	875
11L15D63A0006*	1900	675	III	1850	560	2760	51x1200x1350	188	407	920
11L15D63A0007*	1900	675	III	2000	460	2710	51x1200x1350	188	402	930
11L15D63A0008*	2000	675	III	2050	420	2680	51x1200x1350	188	401	950

* Piattelli sdoppiati e telai reggicarico a filo ganasce

PORTATA D'OLIO

ISO	(L/min)
II	20
III	25

*|← Serraggio

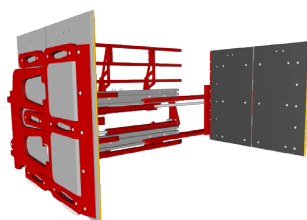

P PORTATA ATTREZZATURA
CC BARICENTRO CARICO
A LARGHEZZA TELAIO
C APERTURA
GxHxL DIMENSIONE GANASCE
S SPESSORE
CG BARICENTRO
Q PESO

Per ulteriori Allestimenti Speciali consultare il nostro catalogo