

917.4 Doppio Posizionatore Forche (1-2-4 Pallet)

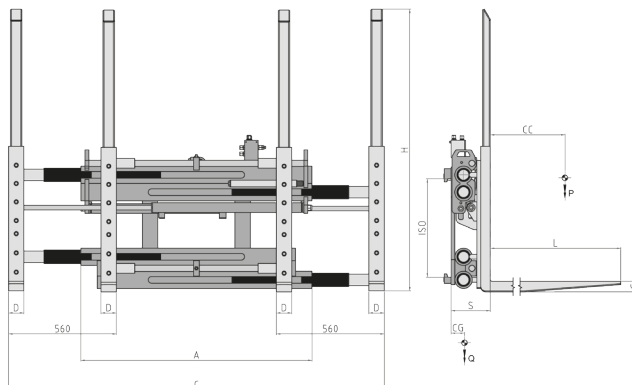

FUNZIONI IDRAULICHE: 1 | PRESSIONE MAX DI ESERCIZIO: 200 Bar

Caratteristiche:

- Movimentazione di uno o due pallet affiancati e due o quattro in doppia profondità.
- Ingombri telaio ridotti.
- 4 forche bullonate fornite con tallone rinforzato e telaietti di sostegno del carico, per semplificare le operazioni di sostituzione.
- Operazioni semplici e rapide, anche in spazi ristretti.

Allestimenti Speciali:

- Larghezze e/o corse speciali.
- Forche personalizzabili.
- Telai reggicarico personalizzabili.
- Abbinabili Pressacarichi di dimensioni e aperture personalizzabili.

ART. N°	P (Kg)	CC (mm)	ISO 2328	A (mm)	C (mm)		DxGxL (mm)	H (mm)	S (mm)	CG (mm)	Q (Kg)
					Min (mm)	Max (mm)					
15RFC3A0001	2500	1200	III	1400	560	1940	80x60x2400	1460	200	480	980
15RJ64A0001	3600	1200	IV	1400	560	1940	80x70x2400	1460	210	435	1250
15RKY4A0001	4600	1200	IV	1400	560	1940	80x70x2400	1460	210	445	1310

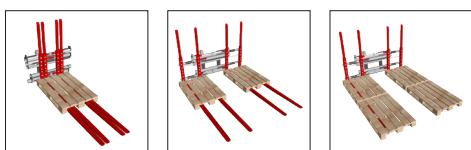

PORTATA D'OLIO

ISO	(L/min)
	↕
III	45
IV	45

↕ Apertura
↔ Chiusura

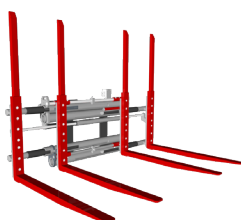

P PORTATA ATTREZZATURA
CC BARICENTRO CARICO
A LARGHEZZA PIASTRA
C APERTURA
DxGxL DIMENSIONE FORCHE
H ALTEZZA FORCHE
S SPESSORE
CG BARICENTRO
Q PESO

Per ulteriori Allestimenti Speciali consultare il nostro catalogo