

917.2 Doppio Posizionatore Forche (1-2 Pallet)

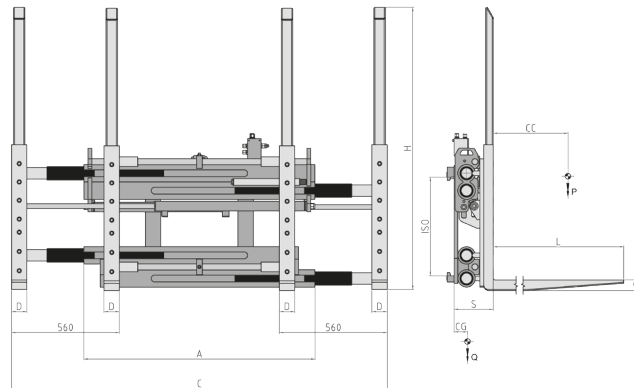

FUNZIONI IDRAULICHE: 1 | PRESSIONE MAX DI ESERCIZIO: 200 Bar

Caratteristiche:

- Movimentazione di uno o due pallet affiancati.
- Ingombri telaio ridotti.
- 4 forche bullonate fornite con tallone rinforzato e telaietti di sostegno del carico, per semplificare le operazioni di sostituzione.
- Operazioni semplici e rapide, anche in spazi ristretti.

Allestimenti Speciali:

- Larghezze e/o corse speciali.
- Forche personalizzabili.
- Telai reggicarico personalizzabili.
- Abbinabili Pressacarichi di dimensioni e aperture personalizzabili.

ART. N°	P (Kg)	CC (mm)	ISO 2328	A (mm)	C		DxGxL (mm)	H (mm)	S (mm)	CG (mm)	Q (Kg)
					Min (mm)	Max (mm)					
15REA2A0004	2200	600	II	1200	560	1940	80x40x1150	1460	154	190	450
15RFB2A0005	2500	600	II	1200	560	1940	80x50x1150	1460	164	205	495
15RFB3A0005	2600	600	III	1200	560	1940	80x50x1150	1460	164	210	535
15RHF3A0005	3200	600	III	1200	560	1940	80x60x1150	1460	174	220	605
15RV3A0003	4000	600	III	1400	560	1940	80x60x1150	1460	174	195	620

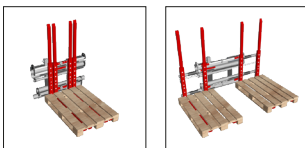

PORTATA D'OLIO

ISO	(L/min)
	↕
II	45
III	45

↕ Apertura
↕ Chiusura

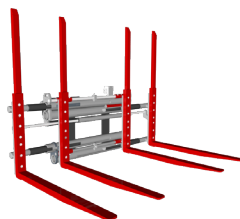

P PORTATA ATTREZZATURA
CC BARICENTRO CARICO
A LARGHEZZA PIASTRA
C APERTURA
DxGxL DIMENSIONE FORCHE
H ALTEZZA FORCHE
S SPESSORE
CG BARICENTRO
Q PESO

Per ulteriori Allestimenti Speciali consultare il nostro catalogo