

917.T4 Doppio Posizionatore Forche con Traslatore semi-incorporato (1-2-4 Pallet)

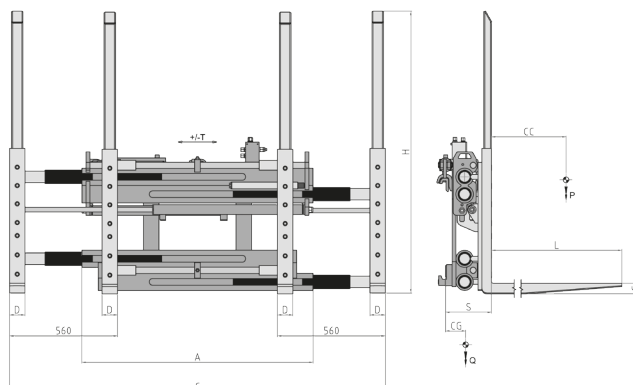

FUNZIONI IDRAULICHE: 2 | PRESSIONE MAX DI ESERCIZIO: 200 Bar

Caratteristiche:

- Movimentazione di uno o due pallet affiancati e due o quattro in doppia profondità.
- Ingombri telaio ridotti.
- 4 forche bullonate fornite con tallone rinforzato e telaietti di sostegno del carico, per semplificare le operazioni di sostituzione.
- Operazioni semplici e rapide, anche in spazi ristretti.

Allestimenti Speciali:

- Larghezze e/o corse speciali.
- Forche personalizzabili.
- Telai reggicarico personalizzabili.
- Abbinabili Pressacarichi di dimensioni e aperture personalizzabili.

ART. N°	P (Kg)	CC (mm)	ISO 2328	A (mm)	C		DxGxL (mm)	H (mm)	T (mm)	S (mm)	CG (mm)	Q (Kg)
					Min (mm)	Max (mm)						
15RFC3A1001	2500	1200	III	1400	560	1940	80x60x2400	1460	± 100	225	480	1050
15RJ64A1001	3600	1200	IV	1400	560	1940	80x70x2400	1460	± 150	235	435	1320
15RKY4A1001	4600	1200	IV	1400	560	1940	80x70x2400	1460	± 150	235	445	1380

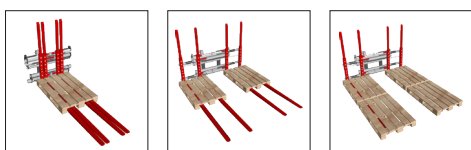

PORTATA D'OLIO

ISO	(L/min)	
	↔	↕
III	15	45
IV	15	45

↔ Traslazione
↕ Apertura
↕ Chiusura



P PORTATA ATTREZZATURA
CC BARICENTRO CARICO
A LARGHEZZA PIASTRA
C APERTURA
DxGxL DIMENSIONE FORCHE
H ALTEZZA FORCHE
T CORSA
S SPESSORE
CG BARICENTRO
Q PESO

Per ulteriori Allestimenti Speciali consultare il nostro catalogo