

917.T2 Doppio Posizionatore Forche con Traslatore semi-incorporato (1-2 Pallet)

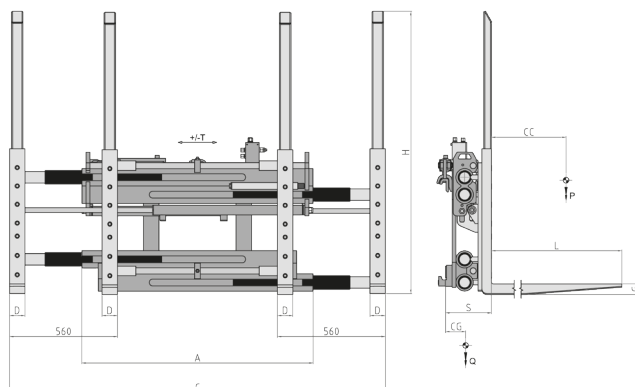

FUNZIONI IDRAULICHE: 2 | PRESSIONE MAX DI ESERCIZIO: 200 Bar

Caratteristiche:

- Movimentazione di uno o due pallet affiancati.
- Ingombri telaio ridotti.
- 4 forche bullonate fornite con tallone rinforzato e telaietti di sostegno del carico, per semplificare le operazioni di sostituzione.
- Operazioni semplici e rapide, anche in spazi ristretti.

Allestimenti Speciali:

- Larghezze e/o corse speciali.
- Forche personalizzabili.
- Telai reggicarico personalizzabili.
- Abbinabili Pressacarichi di dimensioni e aperture personalizzabili.

ART. N°	P (Kg)	CC (mm)	ISO 2328	A (mm)	C (mm)		DxGxL (mm)	H (mm)	T (mm)	S (mm)	CG (mm)	Q (Kg)
					Min	Max						
15REA2A1004	2200	600	II	1200	560	1940	80x40x1150	1460	100	224	205	480
15RFB2A1005	2500	600	II	1200	560	1940	80x50x1150	1460	100	234	220	550
15RFB3A1005	2600	600	III	1200	560	1940	80x50x1150	1460	100	234	210	550
15RHF3A1005	3200	600	III	1200	560	1940	80x60x1150	1460	100	254	220	635
15RJV3A1003	4000	600	III	1400	560	1940	80x60x1150	1460	100	254	195	650

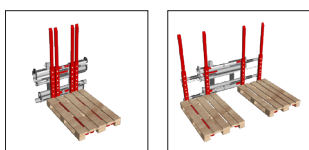

PORTATA D'OLIO

ISO	(L/min)	
	↔	↕
II	15	45
III	15	45

↔ Traslazione
↕ Apertura
↕ Chiusura

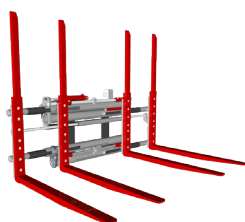

P PORTATA ATTREZZATURA
CC BARICENTRO CARICO
A LARGHEZZA PIASTRA
C APERTURA
DxGxL DIMENSIONE FORCHE
H ALTEZZA FORCHE
T CORSA
S SPESORE
CG BARICENTRO
Q PESO

Per ulteriori Allestimenti Speciali consultare il nostro catalogo