

917.T4 Doppio Posizionatore Forche con Traslatore semi-incorporato (1-2-4 Pallet)

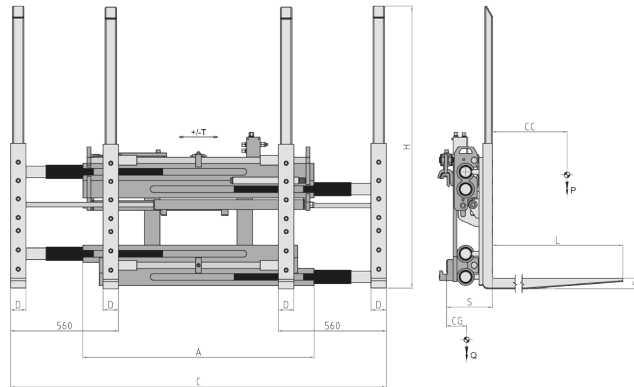

Funzioni idrauliche: 2 | Pressione max di esercizio: 200 Bar

Caratteristiche:

- Movimentazione di uno o due pallet affiancati e due o quattro in doppia profondità. • Ingombri telaio ridotti. • 4 forche bullonate fornite con tallone rinforzato e telaietti di sostegno del carico, per semplificare le operazioni di sostituzione. • Operazioni semplici e rapide, anche in spazi ristretti.

Allestimenti Speciali:

- Larghezze e/o corse speciali. • Forche personalizzabili. • Telai reggicarico personalizzabili. • Abbinabili Pressacarichi di dimensioni e aperture personalizzabili.

Articolo	Portata Attrezzatura	Baricentro Carico	ISO	Larghezza Piastra	Apertura		Dimensione Forche	Altezza Forche	Corsa	Spessore	Baricentro	Peso
N°	P (kg)	CC (mm)	2328	A (mm)	C Min (mm)	C Max (mm)	DxGxL (mm)	H (mm)	T (mm)	S (mm)	CG (mm)	Q (kg)
15RFC3A1001	2500	1200	3a	1400	560	1940	80x60x2400	1460	± 100	225	480	1050
15RJ64A1001	3600	1200	4a	1400	560	1940	80x70x2400	1460	± 150	235	435	1320
15RKY4A1001	4600	1200	4a	1400	560	1940	80x70x2400	1460	± 150	235	445	1380

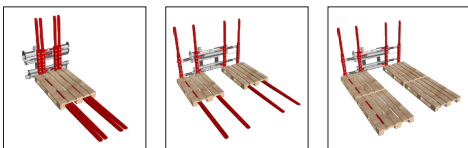

Portata Olio		
ISO	(L/min)	
	↔	↕
3	15	45
4	20	45

- ↔ Traslazione
- ↕ Apertura
- ↕ Chiusura

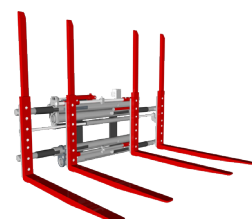

Per ulteriori Allestimenti Speciali consultare il nostro catalogo