

Dispositivi Multipallet

Dispositivo Multipallet che consente la movimentazione di uno, due pallet affiancati o quattro pallet in doppia profondità. Gli ingombri ridotti del telaio facilitano le manovre in spazi ristretti, mentre le quattro forche bullonate rendono semplici le operazioni di sostituzione e sono fornite di serie con tallone rinforzato e telaietti di sostegno del carico. Il Traslatore semi-incorporato agevola ulteriormente l'inforcamento del pallet.

917.T4 DOPPIO POSIZIONATORE FORCHE CON TRASLATORE SEMI-INCORPORATO

PER 1 - 2 - 4 PALLET

RIFERIMENTO	PORTATA (P) Kg	BARICENTRO CARICO (CC) mm	ISO 2328 - FEM	LARGHEZZA PIASTRA (A) mm	APERTURA (C MIN) mm (C MAX) mm		FORCHE (DxGxL) mm (H) mm		CORSA (T) mm	SPESSORE (S) mm	BARICENTRO (CG) mm	PESO (Q) Kg
15RFC3A1001	2500	1200	III	1400	560	1940	80x60x2400 1460		100	225	480	1050
15RJ64A1001	3600	1200	IV	1400	560	1940	80x70x2400 1460		150	235	435	1320
15RKY4A1001	4600	1200	IV	1400	560	1940	80x70x2400 1460		150	235	445	1380

Funzioni idrauliche richieste: 2 | Pressione massima di esercizio: 200 bar

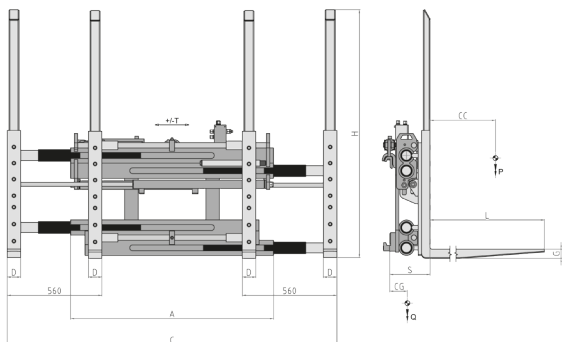

OPZIONI

- Kit di Tubi e Raccordi.
- Kit di Tubi ed Innesti Rapidi.
- Manometro.
- Pattini di Scorrimento di Bronzo.
- Sganci Rapidi Meccanici.
- Elettrovalvola per sdoppiamento di una funzione idraulica con Kit Impianto Elettrico (precisare voltaggio).
- Valvola limitatrice di Pressione.
- Sistema di ingrassaggio automatico per Spostamento Laterale semi-incorporato.

SUPPLEMENTI SU RICHIESTA

- Dispositivi Multipallet con larghezze e/o corse speciali.
- Forche di qualsiasi sezione e lunghezza.
- Telai reggicarico di varie larghezze ed altezze.
- Pressacarichi.

PORTATA D'OLIO

In grassetto i valori riferiti alle portate dello Spostamento Laterale.

TIPO	ISO 2328 - FEM	PORTATA MIN (L/min)	PORTATA MAX (L/min)	PORTATA CONSIGLIATA (L/min)
917.T4	ISO 3	30/10	50/20	45/15
917.T4	ISO 4	30/15	50/25	45/20

- A - Forche a Perno
- B - Forche Bullonate
- C - Forche Saldate
- D - Forche Telescopiche

