

Posizionatori Forche

Posizionatore Forche che garantisce un movimento costante e sincronizzato delle forche, mediante l'uso di cilindri differenziati. Grazie allo scorrimento su perno, queste attrezzature sono indicate per impieghi particolarmente gravosi. I piattelli regolabili permettono l'utilizzo di forche con sezioni diverse. Su richiesta possono essere prodotte versioni con Forche a Perno e valvola di ritegno per presa fusti. Su tutti i modelli è installata di serie una valvola limitatrice di pressione.

599 POSIZIONATORE FORCHE A BARRA PER FORCHE FEM

RIFERIMENTO	PORTATA (P) Kg	BARICENTRO CARICO (CC) mm	ISO 2328 - FEM	LARGHEZZA PIASTRA (A) mm	PER PIASTRA MINIMO (B) mm	APERTURA		LARGHEZZA FODERO (D) mm	ALTEZZA (H) mm	SPESSORE (S) mm	BARICENTRO (CG) mm	PESO (Q) Kg
						(C MIN) mm	(C MAX) mm					
18XFA2C0001	2500	500	II	980	730	365	875	145	730	102	40	149
18XFA2C0003	2500	500	II	1040	730	365	935	145	730	102	40	153
18XFA2C0004	2500	500	II	1150	730	365	1045	145	730	102	39	160
18XFA2C0005	2500	500	II	1300	880	365	1195	145	730	102	38	169
18XFA2C0006	2500	500	II	1400	980	365	1295	145	730	102	37	176
18XH23C0001	3000	500	III	1150	980	425	1045	175	845	120	50	211
18XH23C0003	3000	500	III	1250	980	425	1145	175	845	120	49	220
18XH23C0004	3000	500	III	1350	980	425	1245	175	845	120	48	229
18XLL3C0001	5000	500	III	1250	980	435	1115	175	835	120	50	235
18XLL3C0002	5000	500	III	1350	980	435	1215	175	835	120	49	245
18XLL3C0004	5000	500	III	1550	980	435	1415	175	835	120	48	265
18XLL3C0005	5000	500	III	1660	1210	435	1525	175	835	120	47	275
18JLM4C0007	5000	600	IV	1350	970	480	1250	210	1060	140	57	353
18JLM4C0008	5000	600	IV	1550	1170	480	1450	210	1060	140	55	382
18JLM4C0009	5000	600	IV	1660	1280	480	1560	210	1060	140	54	397
18JLM4C0010	5000	600	IV	1800	1460	480	1700	210	1060	140	53	412

Funzioni idrauliche richieste: 1 | Pressione massima di esercizio: 110 bar

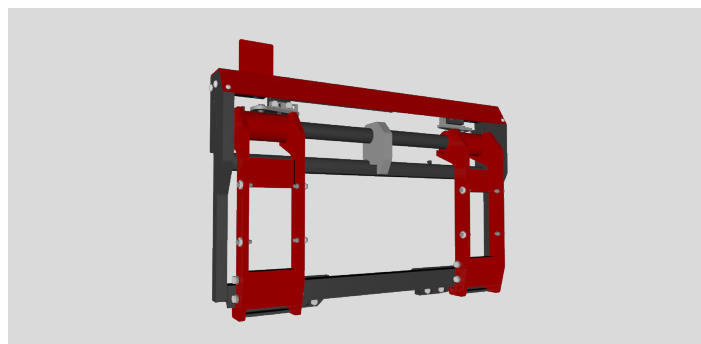
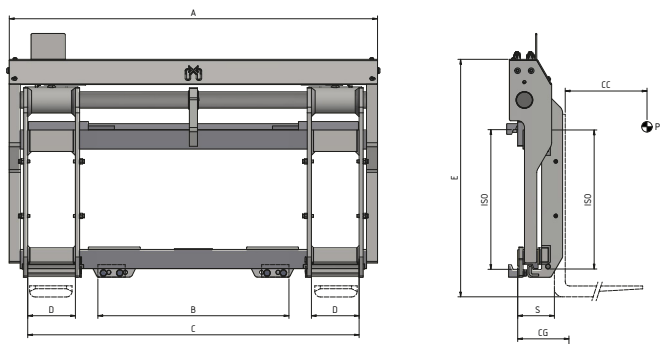

OPZIONI

- Kit di Tubi e Raccordi. • Kit di Tubi ed Innesti Rapidi. • Manometro. • Pattini di Scorrimento di Bronzo. • Sganci Rapidi Meccanici. • Forature per Telaio Reggicarico. • Elettrovalvola per sdoppiamento di una funzione idraulica con Kit Impianto Elettrico (precisare voltaggio). • Valvola limitatrice di pressione. • Valvola di ritegno per presa fusti. • Sistema di ingrassaggio automatico per Spostamento Laterale semi-incorporato.

SUPPLEMENTI SU RICHIESTA

- Larghezze e/o aperture speciali. • Forche di qualsiasi sezione e lunghezza. • Telai Reggicarico di diverse larghezze e altezze. • Forche a Perno o coppia di Forche Telescopiche.

PORTATA D'OLIO

TIPO	ISO 2328 - FEM	PORTATA MIN (L/min)	PORTATA MAX (L/min)	PORTATA CONSIGLIATA (L/min)
599	ISO 2	5	15	10
599	ISO 3	10	20	15
599	ISO 4	10	20	15

- A - Forche a Perno
- B - Forche Bullonate
- C - Forche Saldate
- D - Forche Telescopiche

