

Posizionatori Forche

Posizionatore Forche dotato dell'esclusivo "Sistema di Cilindri a Cassa Viaggiante" (Brevetto A.T.I.B.), che garantisce un movimento costante e sincronizzato delle forche, utile quando si devono movimentare pallet di diverse dimensioni. Realizzato **completamente in Alluminio**, è particolarmente indicato nei settori alimentare, farmaceutico e chimico. Su queste attrezzature si consiglia l'impiego di forche FEM con lunghezza massima 1500 mm. I piattelli regolabili permettono l'impiego di forche con sezioni diverse.

476 POSIZIONATORE FORCHE INTEGRATO NEL TRASLATORE



BREVETTATO

RIFERIMENTO	PORTATA (P) Kg	BARICENTRO CARICO (CC) mm	ISO 2328 - FEM	LARGHEZZA PIASTRA (A) mm	APERTURA (C MIN) mm (C MAX) mm		LUNGHEZZA FORCHE (D) mm	CORSA (T) mm	SPESSORE (S) mm	BARICENTRO (CG) mm	PESO (Q) Kg
18EFA2C2001	2500	500	II	920	350	880	130	100	61	30	34
18EFA2C2002	2500	500	II	970	350	930	130	100	61	30	36
18EFA2C2005	2500	500	II	1040	350	1000	130	100	61	31	39
18EFA2C2006	2500	500	II	1100	350	1060	130	100	61	32	41
18EFA2C2007	2500	500	II	1150	350	1110	130	100	61	32	44
18ELL3C2001	5000	500	III	1020	350	940	150	100	70	31	57
18ELL3C2002	5000	500	III	1070	350	990	150	100	70	32	59
18ELL3C2003	5000	500	III	1150	350	1070	150	100	70	33	60
18ELL3C2004	5000	500	III	1170	350	1090	150	100	70	33	61
18ELL3C2005	5000	500	III	1250	350	1170	150	100	70	35	64
18ELL3C2006	5000	500	III	1350	350	1270	150	100	70	37	66

Funzioni idrauliche richieste: 2 | Pressione massima di esercizio: 110 bar

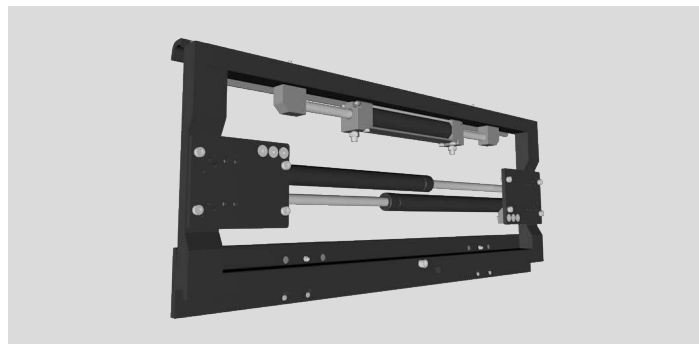
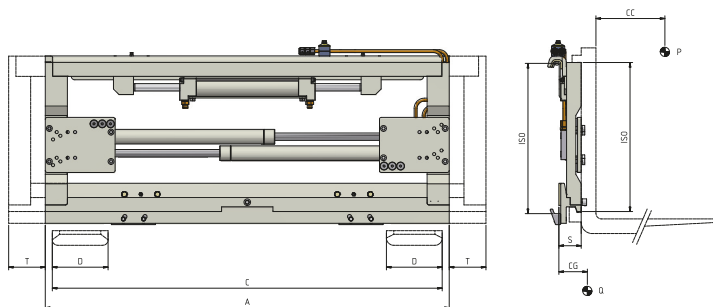

OPZIONI

- Kit di Tubi e Raccordi. • Kit di Tubi ed Innesti Rapidi. • Manometro. • Pattini di Scorrimento di Bronzo. • Sganci Rapidi Meccanici. • Forature per Telaio Reggicarico. • Elettrovalvola per sdoppiamento di una funzione idraulica con Kit Impianto Elettrico (precisare voltaggio). • Valvola di ritegno per presa fusti. • Sistema di ingrassaggio automatico per Spostamento Laterale semi-incorporato.

SUPPLEMENTI SU RICHIESTA

- Larghezze e/o aperture speciali. • Forche di qualsiasi sezione e lunghezza. • Telai Reggicarico di diverse larghezze e altezze.

PORTATA D'OLIO

TIPO	ISO 2328 - FEM	PORTATA MIN (L/min)	PORTATA MAX (L/min)	PORTATA CONSIGLIATA (L/min)
476	ISO 2	5	15	10
476	ISO 3	10	20	15

A - Forche a Perno
B - Forche Bullonate
C - Forche Saldate
D - Forche Telescopiche

