

109 Traslatore agganciato ISO3

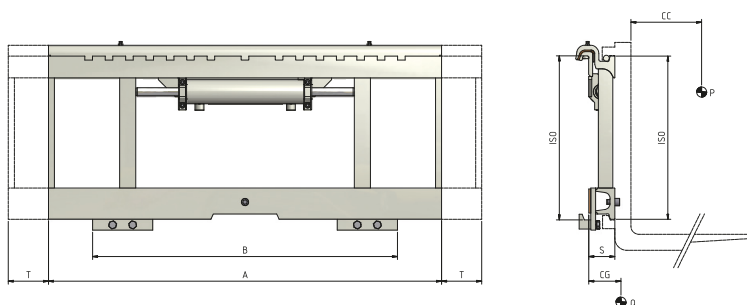

FUNZIONI IDRAULICHE: 1 | PRESSIONE MAX DI ESERCIZIO: 200 Bar

Caratteristiche:

- Struttura robusta, durevole nel tempo.
- Spostamento carico trasversale al senso di marcia del carrello.
- Sollevamento e posizionamento carichi rapido e preciso.
- Riduzione danni a merce e pallet.
- Semplificazione manovre anche in spazi ristretti.

Allestimenti Speciali:

- Larghezze e/o corse speciali.
- Forche personalizzabili.
- Telai reggicarico personalizzabili.

ART. N°	P (Kg)	CC (mm)	ISO 2328	A (mm)	B (mm)	T (mm)	S (mm)	CG (mm)	Q (Kg)
03HLL3C3008	5000	500	III	1150	1000	± 100	75	40	103
03HLL3C3010	5000	500	III	1255	1100	± 100	75	41	110
03HLL3C3014	5000	500	III	1350	1200	± 100	75	42	118
03HLL3C3018	5000	500	III	1560	1540	± 100	75	42	130
03HLL3C3020	5000	500	III	1660	1640	± 100	75	43	137

PORTATA D'OLIO

ISO	(L/min)
III	↔ 15

↔ Traslazione

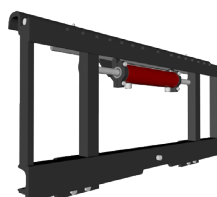

P PORTATA ATTREZZATURA
CC BARICENTRO CARICO
A LARGHEZZA PIASTRA
B PER PIASTRA MINIMO
T CORSA
S SPESSORE
CG BARICENTRO
Q PESO

Per ulteriori Allestimenti Speciali consultare il nostro catalogo