

209 Traslatore agganciato ISO2

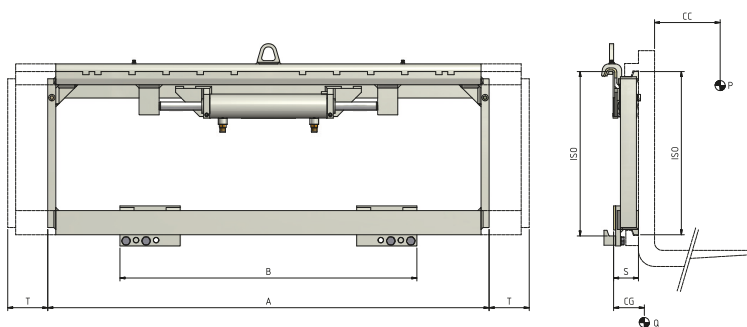

FUNZIONI IDRAULICHE: 1 | PRESSIONE MAX DI ESERCIZIO: 200 Bar

Caratteristiche:

- Struttura robusta, durevole nel tempo.
- Spostamento carico trasversale al senso di marcia del carrello.
- Sollevamento e posizionamento carichi rapido e preciso.
- Riduzione danni a merce e pallet.
- Semplificazione manovre anche in spazi ristretti.

Allestimenti Speciali:

- Larghezze e/o corse speciali.
- Forche personalizzabili.
- Telai reggicarico personalizzabili.

ART. N°	P (Kg)	CC (mm)	ISO 2328	A (mm)	B (mm)	T (mm)	S (mm)	CG (mm)	Q (Kg)
03LFA2C3001	2500	500	II	920	860	100	63	34	48
03LFA2C3008	2500	500	II	970	910	100	63	35	49
03LFA2C3003	2500	500	II	1000	940	100	63	36	50
03LFA2C3004	2500	500	II	1020	960	100	63	36	51
03LFA2C3005	2500	500	II	1040	980	100	63	36	52
03LFA2C3006	2500	500	II	1100	1040	100	63	37	55
03LFA2C3007	2500	500	II	1150	1090	100	63	38	57

PORTATA D'OLIO

ISO	(L/min)
	↔
II	10

↔ Traslazione

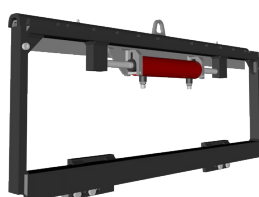

P PORTATA ATTREZZATURA
 CC BARICENTRO CARICO
 A LARGHEZZA PIASTRA
 B PER PIASTRA MINIMO
 T CORSA
 S SPESSORE
 CG BARICENTRO
 Q PESO

Per ulteriori Allestimenti Speciali consultare il nostro catalogo