

209 Traslatore agganciato ISO2

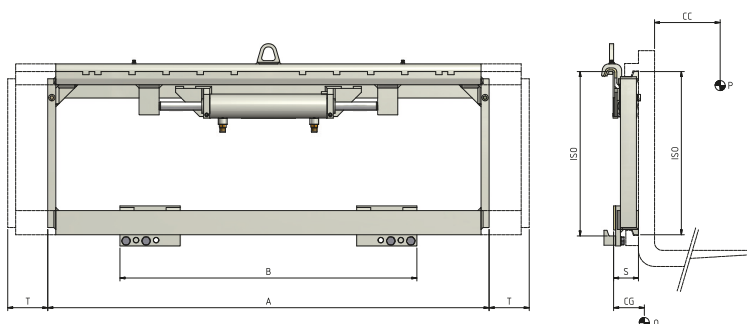

FUNZIONI IDRAULICHE: 1 | PRESSIONE MAX DI ESERCIZIO: 200 Bar

Caratteristiche:

- Struttura robusta, durevole nel tempo.
- Spostamento carico trasversale al senso di marcia del carrello.
- Sollevamento e posizionamento carichi rapido e preciso.
- Riduzione danni a merce e pallet.
- Semplificazione manovre anche in spazi ristretti.

Allestimenti Speciali:

- Larghezze e/o corse speciali.
- Forche personalizzabili.
- Telai reggicarico personalizzabili.

ART. N°	P (Kg)	CC (mm)	ISO 2328	A (mm)	B (mm)	T (mm)	S (mm)	CG (mm)	Q (Kg)
03LFA2C3001	2500	500	II	920	860	± 100	63	34	48
03LFA2C3008	2500	500	II	970	910	± 100	63	35	49
03LFA2C3003	2500	500	II	1000	940	± 100	63	36	50
03LFA2C3004	2500	500	II	1020	960	± 100	63	36	51
03LFA2C3005	2500	500	II	1040	980	± 100	63	36	52
03LFA2C3006	2500	500	II	1100	1040	± 100	63	37	55
03LFA2C3007	2500	500	II	1150	1090	± 100	63	38	57

PORTATA D'OLIO

ISO	(L/min)
	↔
II	10

↔ Traslazione

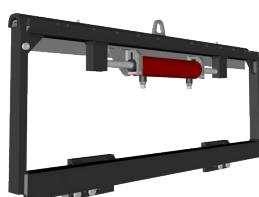

P PORTATA ATTREZZATURA
 CC BARICENTRO CARICO
 A LARGHEZZA PIASTRA
 B PER PIASTRA MINIMO
 T CORSA
 S SPESSORE
 CG BARICENTRO
 Q PESO

Per ulteriori Allestimenti Speciali consultare il nostro catalogo