

## 209 Traslatore agganciato ISO2

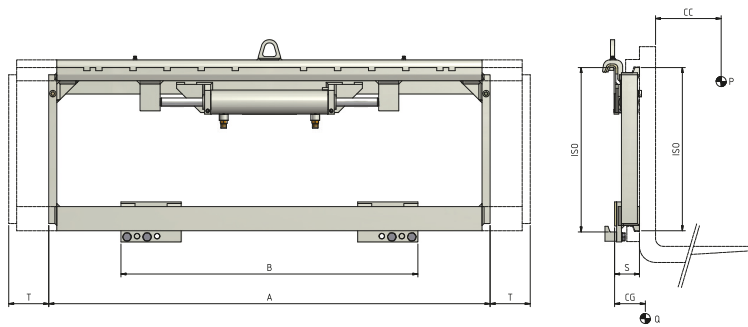

Funzioni idrauliche: 1 | Pressione max di esercizio: 200 Bar

### Caratteristiche:

- Struttura robusta, durevole nel tempo. • Spostamento carico trasversale al senso di marcia del carrello. • Sollevamento e posizionamento carichi rapido e preciso.
- Riduzione danni a merce e pallet. • Semplificazione manovre anche in spazi ristretti.

### Allestimenti Speciali:

- Larghezze e/o corse speciali. • Forche personalizzabili. • Telai reggicarico personalizzabili.

Articolo	Portata Attrezzatura	Baricentro Carico	ISO	Larghezza Piastra	Per Piastra Minimo	Corsa	Spessore	Baricentro	Peso
N°	P (kg)	CC (mm)	2328	A (mm)	B (mm)	T (mm)	S (mm)	CG (mm)	Q (kg)
03LFA2C3001	2500	500	2	920	860	± 100	63	34	48
03LFA2C3008	2500	500	2	970	910	± 100	63	35	49
03LFA2C3003	2500	500	2	1000	940	± 100	63	36	50
03LFA2C3004	2500	500	2	1020	960	± 100	63	36	51
03LFA2C3005	2500	500	2	1040	980	± 100	63	36	52
03LFA2C3006	2500	500	2	1100	1040	± 100	63	37	55
03LFA2C3007	2500	500	2	1150	1090	± 100	63	38	57

Portata Olio	
ISO	(L/min)
2	10

↔ Traslazione

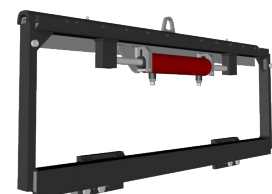

Per ulteriori Allestimenti Speciali consultare il nostro catalogo