

Impianto con Avvolgitubo

Caratteristiche:

- Sistema installato su Montante.
- Porta le funzioni idrauliche dal distributore del Carrello alla piastra porta forche.

ART. N°	T	ØT	G	ØA (mm)	L (mm)	Z
67NP2A01	SAE 100 R7	1/4"	GIUNTO	270	4000	DX
67NP3A01	SAE 100 R7	5/16"	GIUNTO	270	3200	DX
67RP2A01	SAE 100 R7	1/4"	GUIDA SNODATA E FASCETTA	270	4000	DX
67RP3A01	SAE 100 R7	5/16"	GUIDA SNODATA E FASCETTA	270	3200	DX
67NP2J01	SAE 100 R7	1/4"	GIUNTO	270	4000	SX
67NP3J01	SAE 100 R7	5/16"	GIUNTO	270	3200	SX
67RP2J01	SAE 100 R7	1/4"	GUIDA SNODATA E FASCETTA	270	4000	SX
67RP3J01	SAE 100 R7	5/16"	GUIDA SNODATA E FASCETTA	270	3200	SX
67NP2A02	SAE 100 R7	1/4"	GIUNTO	295	4700	DX
67NP3A02	SAE 100 R7	5/16"	GIUNTO	295	4200	DX
67NP4A01	SAE 100 R7	3/8"	GIUNTO	295	3600	DX
67RP2A02	SAE 100 R7	1/4"	GUIDA SNODATA E FASCETTA	295	4700	DX
67RP3A02	SAE 100 R7	5/16"	GUIDA SNODATA E FASCETTA	295	4200	DX
67NP2J02	SAE 100 R7	1/4"	GIUNTO	295	4700	SX
67NP3J02	SAE 100 R7	5/16"	GIUNTO	295	4200	SX
67NP4J01	SAE 100 R7	3/8"	GIUNTO	295	3600	SX
67RP2J02	SAE 100 R7	1/4"	GUIDA SNODATA E FASCETTA	295	4700	SX
67RP3J02	SAE 100 R7	5/16"	GUIDA SNODATA E FASCETTA	295	4200	SX
67NP2A05	SAE 100 R7	1/4"	GIUNTO	320	5500	DX
67NP3A05	SAE 100 R7	5/16"	GIUNTO	320	5000	DX
67NP4A03	SAE 100 R7	3/8"	GIUNTO	320	4500	DX
67RP2A05	SAE 100 R7	1/4"	GUIDA SNODATA E FASCETTA	320	5500	DX
67RP3A05	SAE 100 R7	5/16"	GUIDA SNODATA E FASCETTA	320	5000	DX
67NP2J05	SAE 100 R7	1/4"	GIUNTO	320	5500	SX
67NP3J05	SAE 100 R7	5/16"	GIUNTO	320	5000	SX
67NP4J03	SAE 100 R7	3/8"	GIUNTO	320	4500	SX
67RP2J05	SAE 100 R7	1/4"	GUIDA SNODATA E FASCETTA	320	5500	SX
67RP3J05	SAE 100 R7	5/16"	GUIDA SNODATA E FASCETTA	320	5000	SX
67NP2A04	SAE 100 R7	1/4"	GIUNTO	370	7000	DX
67NP3A04	SAE 100 R7	5/16"	GIUNTO	370	6500	DX
67NP4A02	SAE 100 R7	3/8"	GIUNTO	370	5500	DX
67RP2A04	SAE 100 R7	1/4"	GUIDA SNODATA E FASCETTA	370	7000	DX
67RP3A04	SAE 100 R7	5/16"	GUIDA SNODATA E FASCETTA	370	6500	DX
67NP2J04	SAE 100 R7	1/4"	GIUNTO	370	7000	SX
67NP3J04	SAE 100 R7	5/16"	GIUNTO	370	6500	SX
67NP4J02	SAE 100 R7	3/8"	GIUNTO	370	5500	SX
67RP2J04	SAE 100 R7	1/4"	GUIDA SNODATA E FASCETTA	370	7000	SX
67RP3J04	SAE 100 R7	5/16"	GUIDA SNODATA E FASCETTA	370	6500	SX

T TUBO
 ØT DIAMETRO TUBO
 G COLLEGAMENTO ALLA PIASTRA
 ØA DIAMETRO AVVOLGITORE
 L LUNGHEZZA TUBI
 Z POSIZIONE

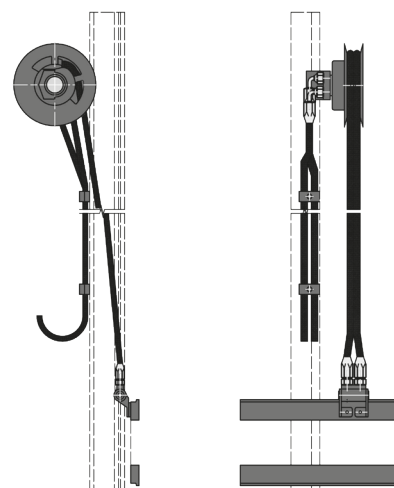

Impianto con Avvolgitubo

Caratteristiche:

- Sistema installato su Montante.
- Porta le funzioni elettriche dalla centralina del Carrello alla piastra porta forche.

ART. N°	ØC (mm)	L (m)	A (mm)	B (mm)	D (mm)	E (mm)	F (mm)
D0010113	9.3	5	161	82	235	30	228
D0010109	9.3	10	161	82	295	37	272
D0010114	9.3	15	161	82	370	37	322

ØC DIAMETRO CAVO
 L LUNGHEZZA CAVO
 D DIAMETRO AVVOLGITORE

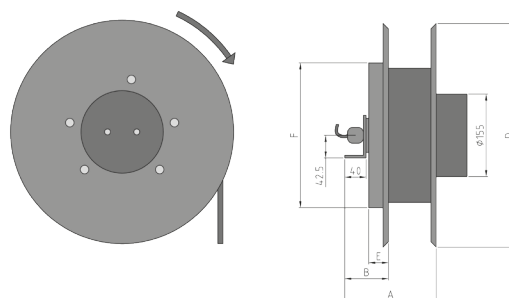

NOTE

Versioni personalizzate di Impianti con Avvolgitubo e Avvolgitori Elettrici disponibili su richiesta.